

LISEZ ATTENTIVEMENT LES INSTRUCTIONS DE CETTE NOTICE AVANT LA PREMIERE UTILISATION DE CET APPAREIL

CONSIGNES DE SECURITE / IMPORTANT :

- Un mauvais usage de l'appareil peut entraîner des risques de blessures : respectez scrupuleusement les consignes de cette notice.
- Cet appareil peut être utilisé par des enfants à partir de 8 ans et plus, s'ils (si elles) sont correctement surveillé(e)s ou si des instructions relatives à l'utilisation de l'appareil en toute sécurité leur ont été données et si les risques encourus ont été appréhendés.
- Le nettoyage et l'entretien par l'utilisateur ne doivent pas être effectués par des enfants, sauf s'ils ont plus de 8 ans et qu'ils sont surveillés.
- Maintenir l'appareil et son cordon hors de portée des enfants de moins de 8 ans.
- Cet appareil peut être utilisé par des personnes ayant des capacités physiques, sensorielles ou mentales réduites ou dénuées d'expérience ou de connaissance, s'ils (si elles) sont correctement surveillé(e)s ou si des instructions relatives à l'utilisation de l'appareil en toute sécurité leur ont été données et si les risques encourus ont été appréhendés.
- Cet appareil est destiné à être utilisé dans des applications domestiques et analogues telles que: coins cuisines réservés au personnel dans des magasins, bureaux, autres environnements professionnels, fermes, utilisation par les clients des hôtels, motels et autres environnements à caractère résidentiel, environnements du type chambres d'hôtes.
- Si le câble d'alimentation est endommagé, il doit être remplacé par le fabricant, son service après-vente ou des personnes de qualification similaire afin d'éviter un danger.
- **ATTENTION, RISQUE DE BRULURE** - Cet appareil génère une vapeur d'eau très chaude (100°C/212°F) pour cuire les aliments.
- Soyez prudent si un liquide chaud est versé dans l'appareil car il peut être éjecté en raison d'un dégagement de vapeur d'eau soudain.
- Ne vous approchez pas de l'appareil pendant la cuisson.
- N'ouvrez pas le couvercle tant que le cycle de cuisson n'est pas terminé (risque de projection d'eau chaude).
- La surface de l'élément chauffant présente une chaleur résiduelle après utilisation.
- **ATTENTION, RISQUE DE COUPURE** - Les lames du couteau (d) sont extrêmement tranchantes.
- Respectez rigoureusement les instructions de démontage de la lame (entretien)
- Soyez vigilant(e) lorsque vous videz le bol

RACCORDEMENT ÉLECTRIQUE :

- N'immergez jamais l'appareil dans l'eau.
 - Débranchez l'appareil avant chaque montage, démontage ou nettoyage.
 - Débranchez l'appareil si vous le laissez sans surveillance
 - N'utilisez pas l'appareil si le câble d'alimentation est endommagé*.
 - Débranchez l'appareil s'il ne fonctionne pas correctement*
 - Débranchez l'appareil s'il a été endommagé (chute, casse,...)*.
- * contactez immédiatement le Service Après-Vente

VIGILANCE / ENFANTS :

- Placez l'appareil et son cordon électrique hors de portée des enfants.
- Réfermez systématiquement le couvercle du bol (risque de coupure avec les lames).
- Le nettoyage de l'appareil ne doit pas être effectué par un enfant.
- L'entretien de l'appareil ne doit pas être effectué par un enfant.
- Ne laissez pas un enfant jouer avec l'appareil.

Le BABYCOOK® a été conçu pour préparer sainement, simplement et rapidement les repas de votre bébé. Il cuit, réchauffe et décongèle les aliments à la vapeur en préservant leurs vitamines et assure un mixage parfait. Cette nouvelle génération de Babycook® a été développée pendant plus de 3 ans par les équipes d'ingénieurs de Béaba afin d'apporter toujours plus de praticité, d'efficacité et de sécurité aux jeunes parents.

BABYCOOK® SMART propose une multitude de recettes préprogrammées avec un guidage étape par étape. Une cuisson intelligente et un mixage automatique garantissent un résultat parfait par l'obtention d'une texture adaptée aux besoins de votre enfant. Connectez- vous à l'application Béaba&moi, créez le profil de votre enfant et recevez des recettes personnalisées selon les besoins et préférences de votre bébé.

1. DESCRIPTION DE L'APPAREIL

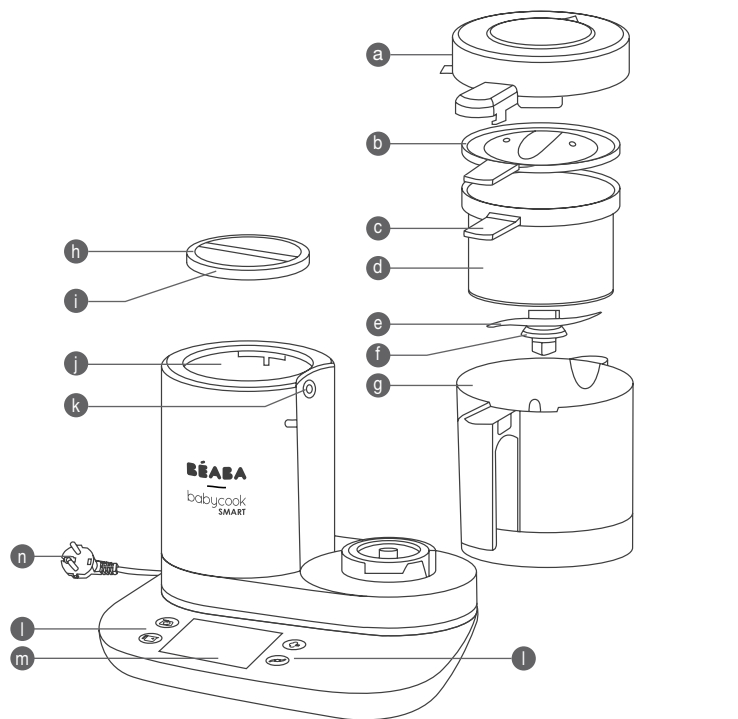

- a Couvercle de bol amovible
- b Opercule de mixage
- c Poignée du panier de cuisson
- d Panier de cuisson / réchauffage en inox
- e Couteau de mixage en inox
- f Joint couteau de mixage
- g Bol de mixage en verre

- h Couvercle de la cuve de chauffe
- i Joint du couvercle de la cuve de chauffe
- j Cuve de chauffe en inox
- k Joint / sortie vapeur
- l Bouton de commande
- m Ecran tactile
- n Cordon électrique

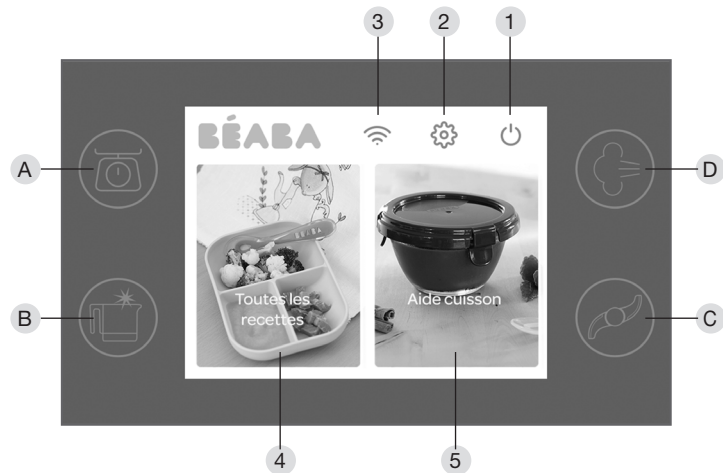

- 1 Mise en veille
- 2 Paramètres
- 3 Connexion au Wi-Fi
- 4 Programme « Toutes les recettes »
- 5 Programme « Aide cuisson »
- A Pesée
- B Autoclean
- C Cuisson
- D Mixage

NOTICE D'UTILISATION :

| | |
|---|-----------|
| 1. DESCRIPTION DE L'APPAREIL | 4 |
| 2. AVANT LA PREMIÈRE UTILISATION | 5 |
| 3. PREMIERE UTILISATION ET CONNEXION WI-FI | 5 |
| 4. APPAIRAGE SMARTPHONE/ BABYCOOK SMART® | 6 |
| 5. RÉGLAGES ET PARAMÈTRES | 7 |
| 6. MISE EN VEILLE | 7 |
| 7. MODE D'EMPLOI : COMMANDES PRINCIPALES | 7 |
| 8. MODE AUTOMATIQUE | 8 |
| >> <i>TOUTES LES RECETTES</i> | <i>8</i> |
| <i>En mode « non connecté »</i> | <i>8</i> |
| <i>En mode « connecté »</i> | <i>8</i> |
| >> <i>AIDE CUISSON</i> | <i>9</i> |
| 9. MODE MANUEL | 9 |
| >> <i>PESÉE</i> : | <i>9</i> |
| >> <i>AUTOCLEAN</i> : | <i>9</i> |
| >> <i>CUISSON</i> : | <i>10</i> |
| >> <i>MIXAGE</i> : | <i>10</i> |
| >> <i>RÉCHAUFFAGE ET DÉCONGELATION</i> : | <i>11</i> |
| 10. NETTOYAGE ET ENTRETIEN | 11 |
| 11. DETARTRAGE | 12 |
| 12. QUESTIONS / RÉPONSES | 12 |
| 13. INFORMATIONS TECHNIQUES | 12 |
| 14. GUIDE DE CUISSON | 13 |
| 15. GARANTIE | 13 |

2. AVANT LA PREMIÈRE UTILISATION

Retirer tous les matériaux d'emballage.

Vérifier que votre appareil est complet et en parfait état. Babycook Smart® est livré avec :

- Un bloc moteur relié à une prise
- Un bol de mixage comprenant une lame en acier inoxydable
- Un panier vapeur de cuisson
- Un couvercle de cuve d'eau
- Un couvercle de bol
- Un opercule de mixage
- Une notice d'utilisation

Nettoyage avant la première utilisation :

- Rincer et laver les accessoires à l'eau chaude (bol, cuve, panier de cuisson, les 2 couvercles et l'opercule de mixage)
- Lancer un cycle de cuisson (niveau Max) avec uniquement de l'eau dans la cuve (sans aliments dans le panier ou le bol)
- Bien se laver les mains avant de manipuler les produits et nourriture destinés à votre bébé.

ATTENTION

- Toujours utiliser l'appareil sur une surface solide et plane.
- Ne pas poser l'appareil proche d'une source de chaleur, plaque de cuissons...
- Ne pas transporter l'appareil à l'aide de la poignée du bol.
- Ne pas lancer de cycle de cuisson sans eau dans la cuve.
- Ne pas mettre le bol du Babycook® au four ni au four micro-onde.

3. PREMIERE UTILISATION ET CONNEXION WI-FI

Le Babycook Smart® peut-être utilisé à tout moment même sans connexion Internet. La connexion à Internet du Babycook Smart® permet :

- de bénéficier des dernières mises à jour du logiciel embarqué,
- d'augmenter le nombre de recettes sur votre appareil,
- d'envoyer une recette personnalisée à votre enfant depuis l'application Béaba&moi.

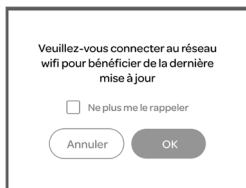

1. Brancher l'appareil sur une prise de courant adaptée. Une fois l'appareil branché, l'écran s'allume. A la première utilisation une fenêtre apparaît dans laquelle il vous est demandé de vous connecter au réseau Wi-Fi

- Cliquer sur Annuler si vous ne souhaitez pas vous connecter à Internet dès à présent. Vous pourrez connecter votre appareil ultérieurement en appuyant sur l'icône Wi-Fi depuis l'écran d'accueil
- Cliquer sur Valider pour ouvrir une connexion Internet. *



2. Après recherche, une liste de tous les réseaux Wi-Fi disponibles apparaît automatiquement. Plus le signal est fort, plus le réseau se situe sur le haut de la liste. Vous pouvez faire défiler la liste en faisant glisser votre doigt vers le haut ou le bas. Il est possible d'ajouter un réseau manuellement en sélectionnant « Ajouter un réseau ».

3. Pour vous connecter, il faut sélectionner le réseau en cliquant dessus sur l' écran puis appuyer sur la flèche suivante en haut à droite

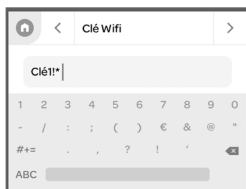

4.Si le réseau est non protégé, la connexion est maintenant établie. Dans la majorité des cas une clé Wi-Fi est nécessaire à la connexion. Ce mot de passe Wi-Fi (code WLAN) est à saisir sur le clavier apparu Une fois le code entré, appuyer sur « Valider ».



5. Une fenêtre s'ouvre pour confirmer la connexion réussie au Wi-Fi ou l'échec de la connexion

- La connexion peut être désactivée à tout moment dans les paramètres ou via l'écran d'accueil.
- Quand la connexion Wi-Fi est établie, de nouvelles mises à jour (recettes, logiciel, etc...) sont automatiquement téléchargées. Un point rouge apparaît sur l'icône « Paramètres » pour notifier de la possibilité d'installer ces mises à jour.

- L'enregistrement du réseau Wi-Fi est nécessaire lors du premier établissement de la connexion ou si vous voulez modifier votre réseau Wi-Fi. Si le Wi-Fi est activé et si votre Babycook Smart® détecte un réseau auquel il a déjà été connecté une fois alors il rétablit automatiquement la connexion

- L'icône Wi-Fi sur l'écran d'accueil vous permet d'identifier l'état de votre connexion :

: Wi-Fi désactivé et donc non connecté

: Wi-Fi activé mais non connecté

: Wi-Fi activé et connecté

- Pour oublier un réseau lorsque votre Babycook® est déjà connecté :

- Appuyer sur l'icône Wi-Fi
- Le réseau connecté est marqué par une coche verte
- Sélectionner le réseau Wi-Fi auquel est connecté votre Babycook Smart®. La coche verte disparaît.
- Cliquer sur la flèche suivante située en haut à droite
- Une fenêtre s'ouvre. Confirmer en cliquant sur « oui » pour vous déconnecter du réseau Wi-Fi.

Note : l'appareil supporte uniquement un routeur Wi-Fi de fréquence de 2.4GHz.

4. APPAIRAGE SMARTPHONE/ BABYCOOK SMART®

L'application Béaba&Moi accompagne et guide au quotidien des milliers de parents. Une application ultra personnalisée qui vous permettra de préparer les repas de bébé adaptés à ses besoins encore plus vite, de créer ses propres recettes et les partager aux membres mais aussi de gérer pleins d'autres fonctionnalités pour faciliter vos journées.

Avec l'application , vous pourrez :

- Renseigner le profil de vos enfants (âge, préférences alimentaires, allergies, etc...)
- Avoir accès aux recettes partout où que vous soyez
- Recevoir des suggestions de menus personnalisés aux besoins de votre enfant
- Sélectionner des recettes et créer une liste « Béaba&moi » sur le Babycook Smart®
- Envoyer des recettes sur votre Babycook Smart®
- Suivre l'avancée de la recette pas à pas sur votre téléphone (suivi de cuisson, notification de fin de cuisson)
- Créer une liste de course
- Créer vos propres recettes
- Enregistrer votre appareil pour étendre la garantie
- Contacter le service après vente
- Partager avec la communauté des parents

Pour connecter le Babycook Smart® à l'application Béaba&moi :

1. Télécharger gratuitement l'application Béaba&Moi.
2. Lancer l'application sur le téléphone
3. Connecter l'application et le Babycook Smart® sur le même réseau internet Wi-Fi
4. Une fois branché sur le même réseau Wi-Fi, les appareils peuvent communiquer ensemble

Le Babycook Smart® fonctionne aussi sans la connexion appli, mais pour bénéficier pleinement des fonctionnalités du Babycook Smart®, télécharger l'application Béaba&moi. L'association avec le smartphone est nécessaire pour utiliser les fonctionnalités suivantes : envoi de recettes personnalisées à votre enfant depuis le smartphone vers le Babycook®, ma liste Béaba&moi, suivi à distance de l'avancement de la recette depuis le smartphone.

5. RÉGLAGES ET PARAMÈTRES

Sur l'écran d'accueil, accéder aux paramètres en appuyant l'icône: 

Vous trouverez les options de menus suivantes :

- Sélection de la langue

Il est possible de changer de langue. Dans les paramètres, sélectionner « Langues ». Puis sélectionner la langue d'affichage souhaitée en cliquant dessus. La langue choisie est marquée par un ✓. Une fois sélectionné, confirmez votre choix en sortant du menu en cliquant sur la flèche retour en arrière.

- Sélection des préférences de maintien au chaud

Il est possible de maintenir vos préparations au chaud après la cuisson. Tant qu'il y aura de l'eau dans la cuve, l'appareil maintiendra au chaud. Par défaut cette fonction est activée, mais vous pouvez la désactiver en cliquant sur « désactivé ». Dans tous les cas, en cours de recette, vous pouvez activer ou désactiver cette fonction au moment de l'étape de cuisson.

- Son

Dans les paramètres, sélectionner « Son ». Activer ou désactiver les signaux sonores en cliquant sur la fonction souhaitée. Lorsque le son est désactivé, vous coupez ainsi tous les avertissements sonores.

- Rétro-éclairage

Régler la luminosité de l'affichage de l'écran. Cliquer sur les boutons + ou – pour sélectionner un des cinq niveaux de luminosité. 1 étant le mode le plus sombre et 5 l'affichage le plus lumineux.

- la configuration du réseau Wi-Fi

Activer ou désactiver le réseau Wi-Fi via ce menu.

- les informations logicielles et les mises à jour

Vous trouverez les détails concernant la version de votre logiciel et de l'appareil. Ces informations sont utiles en cas d'appel au service après vente par exemple.

Pour que votre Babycook Smart® reste dans un état de fonctionnement optimal, des mises à jour sont déployées. Ces mises à jour peuvent contenir des améliorations dans le logiciel existant ou de nouvelles

fonctionnalités, ou de nouvelles recettes par exemple.

Lorsqu'une mise à jour est disponible, elle est chargée automatiquement en tâche de fond quand l'appareil est connecté au réseau Wi-Fi. Un point rouge apparaît sur l'icône paramètre  pour notifier de la possibilité d'installer ces mises à jour. Pour procéder à son installation, cliquer sur « mettre à jour ». Pendant le processus de mise à jour, l'écran du Babycook Smart® peut être amené à s'éteindre. Ne le mettez pas hors tension pendant le chargement et l'installation de la mise à jour.

- Effacer des recettes

A la sortie d'usine, le Babycook Smart® contient 50 recettes embarquées. Vous avez la possibilité de supprimer des recettes. Attention la suppression de recette est irréversible, les recettes disparaîtront de votre Babycook Smart® y compris de la liste des favoris si ces dernières avaient été tagguées en « favoris ».

Pour rajouter des recettes, vous devrez vous munir de l'application Béaba&Moi et envoyer les recettes depuis l'application vers le Babycook Smart®.

6. MISE EN VEILLE

La mise en veille de votre appareil permet d'économiser de l'énergie.

Pour mettre en veille le Babycook Smart® :

- Cliquer sur l'icône 

- Une fenêtre s'ouvre pour vous demander confirmation. Appuyer sur « Oui » pour mettre en veille. Si vous ne faites rien l'appareil se mettra en veille 30s après l'affichage du message.

Pour sortir de la veille, il suffit d'une simple pression sur l'écran du Babycook Smart® et il se rallumera.

Note : Si aucune action a lieu sur l'écran du Babycook Smart®, l'appareil se met automatiquement en veille au bout de 30 minutes (hors déroulement d'une recette pas à pas et aide à la cuisson).

7. MODE D'EMPLOI : COMMANDES PRINCIPALES

Le Babycook Smart® présente 2 modes : un mode automatique et un mode manuel.

• Le mode Automatique contient 2 programmes qui se trouvent dans l'écran principal.

- le programme «Toutes les recettes» présentant une liste de recettes avec une explication étape par étape de la préparation.

- le programme «Aide cuisson» vous aidant à préparer, réchauffer, et mixer une diversité d'ingrédients.

• Le mode manuel est représenté sur le tableau de commande par les 4 boutons tactiles autour de l'écran. (commandes de Pesée, Cuisson, Mixage, et Autoclean).

1. Pesée



3. Mixage



2. Cuisson



4. Autoclean



8. MODE AUTOMATIQUE

>> TOUTES LES RECETTES

Ce programme peut fonctionner en mode « connecté » avec l'application mobile Béaba&moi, mais peut également fonctionner en mode « non connecté ». En utilisation « non connecté », vous aurez accès à 50 recettes embarquées dans l'appareil.

Avec ce menu, vous êtes automatiquement guidé pas à pas à travers toutes les étapes de la recette sélectionnée. Lisez et suivez simplement les instructions affichées sur l'écran.

Une fois entré dans le programme « Toutes les recettes », vous pourrez sélectionner votre recette en filtrant par :

 Type de plats : plat principal, dessert, soupe, et autres

 Ingrédients : légumes, fruits, féculents, viandes et poissons, ou par liste alphabétique

 Âge de votre enfant : les recettes sont classées suivant les recommandations données pour l'introduction des aliments dans la diversification alimentaire.

Attention en mode « non connecté », il vous faudra définir les quantités/nombre de portions et la texture adaptés à votre bébé. Selon la quantité et le nombre de portions définis, la liste des ingrédients se mettra automatiquement à jour. Vérifiez que les valeurs nutritionnelles soient respectées, et adaptez si besoin.

 Ordre alphabétique. Faites défiler verticalement la liste pour voir les recettes

 Vos recettes favorites présentes sur le Babycook® que vous aurez préalablement tagguées

 Liste Béaba&Moi (disponible seulement en mode connecté avec l'appli). Créer une liste de recettes à partir de votre application et retrouvez là sur votre Babycook Smart®

En mode « non connecté »

Une fois que vous aurez sélectionné une recette, la fiche recette sera affichée sur l'écran. Sur cet écran, vous pourrez :

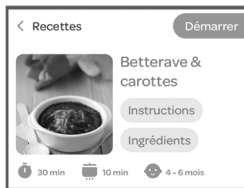

- Démarrer directement la recette étape par étape. Les quantités seront celles enregistrées par défaut (en général 2 portions d'environ 130 grammes)
- Regarder les instructions avant de commencer la recette en cliquant sur « instructions »
- Vérifier la liste des ingrédients et changer si besoin les quantités en cliquant sur « ingrédients ». Les valeurs nutritionnelles par portion sont aussi indiquées.

Note : Pour garantir un résultat optimal, la quantité minimale de préparation est de 150g, et la quantité maximale de 600g.

Note : *Les temps sont donnés à titre indicatif pour la quantité par défaut (en général : 2 portions de 130grammes)

Pour lancer la recette, appuyez sur « Démarrer » en haut à droite de l'écran. La première étape s'affiche. Suivez les instructions affichées sur l'écran. Après avoir effectué la 1ère étape, appelez les suivantes en appuyant sur la flèche suivante (>) qui se trouve en haut à droite.

- Lors d'une étape de pesée, la balance apparaît automatiquement. Vous pouvez remettre à zéro la balance en appuyant sur « Tare »
- Lors d'une étape de cuisson, le temps de cuisson est calculé automatiquement selon la recette et les quantités. Vous pouvez l'ajuster en appuyant sur les touches de réglage (-) et (+) si besoin. Pour lancer la cuisson, remplissez la cuve d'eau et appuyez sur le bouton (☺). Le décompte du temps s'affiche sur l'écran pour vous permettre de suivre la cuisson. A la fin, vérifiez la cuisson et lancer une deuxième cuisson si nécessaire. Vous pouvez à tout moment arrêter la cuisson en réappuyant sur le bouton (☺). Vous avez l'option de maintenir au chaud les ingrédients après la cuisson.
- Lors de l'étape de mixage, vous avez la possibilité en mode « non connecté » de choisir la texture souhaitée entre lisse, mouliné, et haché.

Note : Certaines recettes ne proposent qu'une ou deux des trois textures.

Attention : la texture haché n'est recommandée pour des bébés qu'à partir de 12mois, la texture moulinée à partir de 9 mois, et la texture lisse à partir de 4 mois.

Une fois la texture choisie, appuyez sur la flèche suivante (>). Le temps de mixage est calculé automatiquement suivant la texture sélectionnée. Pour lancer le mixage, mettez l'opercule du mixage sur le bol puis le couvercle, et appuyez sur le bouton (☺)

En mode « connecté »

Vous avez la possibilité de lancer une recette sur votre Babycook Smart® depuis l'application Béaba&moi. Le profil de votre enfant étant enregistré, vous retrouverez directement la recette personnalisée pour votre bébé, c'est-à-dire une quantité et une texture adaptées pour ses besoins.

En lançant la recette depuis votre appli, tous les paramètres seront donc envoyés au Babycook Smart® pour une recette personnalisée à votre enfant, vous n'aurez donc pas à choisir les quantités et la texture sur le Babycook®.

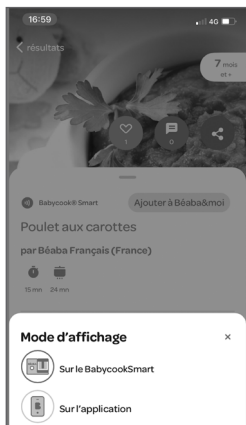

Pour lancer une recette en mode connecté depuis l'application :

- Sélectionner une recette « compatible Smart » sur l'application
- Sur la recette, lancer le pas à pas. Une fenêtre s'ouvrira pour vous demander si vous souhaitez le lancer uniquement sur l'appli ou sur le Babycook Smart® qu'il aura identifié.

Pour que l'appli identifie un Babycook Smart®, il faut que l'appareil et l'appli soient connectés sur le même réseau Wi-Fi.

- Appuyer sur le Babycook® où vous souhaitez lancer la recette. Cette dernière sera envoyée automatiquement au Babycook® avec tous les paramètres prédéfinies (quantité & texture). La fiche recette s'affichera sur le Babycook Smart®, vous n'avez plus qu'à démarrer la recette et suivre les instructions étapes par étapes sur l'écran du Babycook®

Note : Il faut que le Babycook Smart® soit sur l'écran d'accueil pour pouvoir lancer une recette en mode connecté depuis l'application Béaba&moi.

Astuce : Pour retrouver facilement vos recettes de l'appli sur le Babycook Smart®, enregistrez les sur la liste « Béaba&moi » depuis l'appli. Lorsque l'appli et le Babycook Smart® seront connectés sur le même réseau Wifi, vous pourrez retrouver la liste sur l'appareil dans la rubrique « Béaba&moi ». Si une recette sélectionnée depuis l'appli n'existe pas sur votre Babycook Smart®, l'appareil vous proposera de la télécharger. Une fois téléchargée, cette recette se trouvera embarquée dans la mémoire de votre appareil, et vous n'aurez plus besoin de l'appli pour la jouer.

>> AIDE CUISSON

Le programme "Aide cuisson" aide à préparer, et mixer un ingrédient à la fois.

Il calcule automatiquement les temps de cuisson et de mixage pour obtenir le résultat souhaité en fonction des quantités que vous décidez.

Pour accéder au programme :

1. Sur l'écran d'accueil, appuyez sur « aide cuisson »
2. Une fois entré dans le programme « Aide cuisson », vous pourrez sélectionner l'ingrédient que vous souhaitez cuire et/ou mixer à l'aide des différents filtres : légumes, fruits, féculents, viande et poisson.
3. Vous pouvez faire défiler la liste des ingrédients en faisant glisser votre doigt du haut vers le bas sur l'écran
4. Après sélection d'un ingrédient, laissez vous guider par les instructions sur l'écran.
5. Mettez la quantité d'ingrédient que vous souhaitez à l'aide de la balance
6. Appuyer sur la flèche suivante (>) en haut à droite pour faire défiler les étapes suivantes.

7. L'appareil calculera automatiquement les temps de cuisson et de mixage nécessaires selon la quantité placée.

8. Pour lancer une cuisson, appuyer sur le bouton .
9. Pour lancer un mixage, appuyez sur le bouton .

Note :

- Toujours bien vérifier la température et la texture avant de donner à manger à l'enfant.
- Chaque enfant est unique, et peut avoir des besoins différents. Soyez toujours à leur écoute, et consultez votre pédiatre en cas de doutes.

Note :

L'appareil est doté d'une protection contre la surchauffe. Dès qu'il n'y a plus d'eau dans la cuve de chauffe et que cela entraîne une surchauffe, l'appareil arrête automatiquement la cuisson et affiche une fenêtre vous informant qu'il faut rajouter de l'eau pour continuer la cuisson.

9. MODE MANUEL

>> PESÉE :

Lorsque vous effectuez une pesée, ne touchez pas et ne placez aucun objet contre le Babycook Smart®. Assurez vous que l'appareil repose sur une surface solide et plane, et que rien ne se trouve en dessous. Sinon le résultat de la pesée pourrait s'en trouver faussé.

Pour peser :

1. Branchez l'appareil.
2. Lorsque vous êtes sur l'écran d'accueil, le bouton de pesée  est allumé vous indiquant que ce dernier est accessible.
3. Assurez vous que le bol et le panier sont bien présent sur le bloc moteur.
4. Appuyez sur le bouton de pesée. L'écran affiche une balance. Si besoin, appuyez sur la fonction « tare » pour remettre la balance à 0g.
5. Ajoutez progressivement les ingrédients à peser en faisant la tare entre chaque.



A la fin de la pesée, vous pouvez lancer directement un cycle de cuisson ou un cycle de mixage si vous aviez pesé dans le bol seul. Sinon appuyer sur l'icône d'accueil  en haut à gauche pour revenir à l'écran principal.

Note : La résolution de la balance est de 5g, et la précision de +/- 2,5g.

>> AUTOCLEAN: (voir P.2)

Cette fonction permet de prélever le bol de mixage avec de l'eau chaude pour faciliter le nettoyage. Il ne dispense pas d'un lavage complet en fin d'utilisation. Le programme Autoclean est composé d'un cycle de cuisson qui dure 10min20, puis d'un cycle de mixage

Pour accéder à la fonction Autoclean :

1. Branchez l'appareil.
2. Lorsque vous êtes sur l'écran d'accueil, le bouton Autoclean  est allumé vous indiquant que ce dernier est accessible.
3. Appuyez sur le bouton Autoclean . Suivez les instructions affichées sur l'écran :
4. Déverrouillez le couvercle de la cuve de chauffage **22**.
5. Remplissez la cuve d'eau jusqu'au niveau « Max », et fermez avec le couvercle **23** **24**.
6. Assurez vous que la lame est dans le bol, puis mettez 200mL d'eau et des gouttes de liquide vaisselle dans le bol en verre. Placez le panier de cuisson dans le bol **25**.
7. Fermez le couvercle du bol en alignant la poignée du couvercle avec celle du bol **26**.
8. Verrouillez le bol sur l'appareil
9. Appuyer sur la flèche suivante (>) en haut à droite.
10. Un message vous informe que le programme Autoclean est composé d'un cycle de cuisson puis d'un cycle de mixage. Appuyez sur « Valider » pour lancer la fonction.

Vous pouvez arrêter l'Autoclean à tout moment en réappuyant sur le bouton , puis « Terminer ».

>> **CUISSON** : (voir P.2 )

Pour accéder au mode Cuisson :

1. Déverrouiller le couvercle de la cuve de chauffage **1**.
2. Remplir la cuve de chauffage avec de l'eau jusqu'au niveau MAX à l'aide du bol ou de tout autre équipement **2**.
3. Fermer le couvercle de la cuve **3**.
4. Déverrouiller le couvercle pour accéder au bol **4**.
5. Vérifier que le couteau est correctement installé dans le fond du bol avec son joint **5**.

ATTENTION AUX RISQUES DE COUPURE LORS DES MANIPULATIONS DES LAMES TRANCHANTES.

6. Placer le panier dans le bol en prenant soin de positionner la poignée du panier dans l'encoche du bol **6**.
7. Verrouiller le bol sur l'appareil **7**.
8. Couper les aliments en dés d'environ 1cm x 1cm et les placer dans le panier **8**. Pour garantir une cuisson homogène, il est conseillé de ne pas surcharger le panier.
9. Vérifier que le joint de sortie vapeur n'est pas obstrué **9**.
10. Fermer le couvercle du bol en alignant la poignée du couvercle avec celle du bol **10**.
11. Appuyer sur le bouton  pour lancer le cycle de cuisson. L'appareil bip 1 fois, le symbole vapeur clignote rapidement indiquant que l'appareil est en cours de cuisson **11**.
12. A la fin de la cuisson, l'appareil bip 2 fois. Quitter le mode en appuyant sur « Terminer » en haut à

droite de l'écran, ou relancer un cycle de cuisson en appuyant sur le bouton  **12**.

13. Le maintien au chaud peut être activé à la fin de cuisson en appuyant sur l'écran **13**.
14. Déverrouiller le couvercle du bol en le saisissant par sa poignée.

ATTENTION RISQUE DE BRULURE

15. Retirer le panier à l'aide de sa poignée **14**.
16. Réserver si vous le souhaitez le jus de cuisson situé dans le fond du bol pour l'intégrer à la préparation et ainsi adapter la texture ou faciliter le mixage.

NOTE :

- Le jus de cuisson est plein de nutriments. Conserver le.
- Un panier de cuisson spécial féculent est disponible à la vente pour la cuisson du riz ou des petites pâtes.

Vous pouvez arrêter la cuisson à tout moment en appuyant sur le bouton  puis « Terminer ».

RECOMMANDATIONS



- Ne pas laisser de l'eau dans la cuve de chauffe après la cuisson
- Ne verser que de l'eau propre à la consommation dans la cuve de chauffe et ne contenant pas de résidus alimentaire ou autres
- Toujours vérifier la température des aliments avant de servir.
- Il est recommandé de ne pas chauffer la nourriture pendant une période trop longue pour ne pas dénaturer les ingrédients

>> **MIXAGE** : (voir P.2 )

Vérifier que le couteau est correctement installé dans le fond du bol avec son joint **15**.

ATTENTION AUX RISQUES DE COUPURE LORS DES MANIPULATIONS DES LAMES TRANCHANTES.

Pour accéder au mode Mixage :



1. Après vérification de la cuisson, verser les aliments du panier dans le bol. Selon la consistance souhaitée, ajouter une partie du jus de cuisson avant de lancer le cycle **16**.
2. Ajouter l'opercule de mixage qui permettra d'éviter les projections sur le couvercle du bol une fois le mixage commencé **17**.
3. Fermer le couvercle du bol en alignant la poignée du couvercle avec celle du bol **18**.
4. Appuyer sur le bouton  pour accéder au mode mixage **19**.
5. Régler votre vitesse de mixage (1 étant le niveau le plus faible, et 5 le niveau le plus fort).
6. Maintenir le bouton  pour mixer. Pour arrêter le mixage, relâcher le bouton **20**.
7. Ouvrir le bol en poussant vers la droite la poignée du couvercle **21**.

8. Mélanger si besoin la préparation avec une spatule en évitant de toucher les lames et refaire une impulsion de mixage si nécessaire.
9. Verser la préparation dans un petit pot ou une assiette.

RECOMMANDATIONS

- Ne pas vider la préparation avec un ustensile susceptible d'abîmer le couteau et de détériorer l'ustensile.
- Par mesure d'hygiène essuyer la cuve avec un linge sec et propre après chaque utilisation du Babycook®.

>> RÉCHAUFFAGE ET DÉCONGELATION :

- Les aliments à réchauffer ou décongeler seront préalablement déposés dans un récipient adapté placé sans couvercle dans le panier de cuisson. Le récipient ne doit pas obstruer la sortie de vapeur.
- Fermer le bol équipé de la lame avec le couvercle et le poser sur le bloc moteur
- Appuyer sur le bouton  pour entrer dans le mode cuisson, puis ajuster le temps de cuisson selon la quantité à réchauffer/décongeler.
- Remplir la cuve jusqu'au au niveau «Max». Bien refermer la cuve de chauffe avec le couvercle
- Appuyer de nouveau sur le bouton  pour lancer le cycle de chauffe.
- Lorsque le signal sonore retenti en fin de cycle, extraire le récipient à l'aide d'un linge (ATTENTION l'eau résiduelle est très chaude en fin de cuisson) et brasser le contenu à l'aide d'une spatule pour obtenir une température homogène.
- Toujours bien vérifier la température avant de donner à manger à l'enfant.

NOTE : Bien qu'il soit toujours préférable d'utiliser des légumes et des fruits frais dont l'apport en vitamines est optimal, il est tout à fait possible de cuire des légumes et fruits surgelés, préalablement décongelés directement dans le bol du Babycook® ou au réfrigérateur (ne jamais décongeler des aliments à température ambiante).

10. NETTOYAGE ET ENTRETIEN

- Débrancher toujours l'appareil avant de procéder à son nettoyage.
- Il est recommandé de laver à la main les parties démontables : bol, panier, couvercles, opercule de mixage, joints... Ces éléments passent également au lave-vaisselle. L'utilisation prolongée du lave vaisselle peut provoquer un vieillissement accéléré des éléments.
- Pour nettoyer le couteau et son joint, suivre les instructions de démontage et remontage :

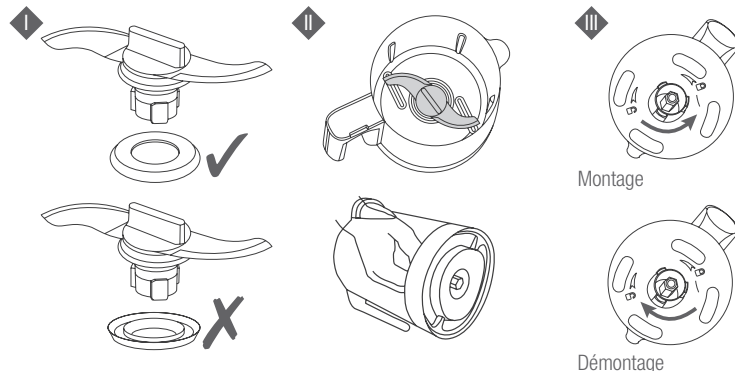

Note : La lame qualité Sabatier, fabriquée en France, est composée d'une nuance d'acier spécifique utilisée pour les couteaux de chef, c'est un inox très dur et affûté très fin. Ce sont donc des lames tranchantes, et qui permettent un mixage de qualité et de précision. Pour la nettoyer, il est recommandé de :

- Laver immédiatement après usage
- Éviter le lave-vaisselle
- Essuyer la lame après lavage (ne pas laisser la lame sécher à l'air)
- Stocker sec
- En cas d'apparition de taches : tremper dans un bain de vinaigre 5 min et frotter avec une éponge légèrement abrasive. Bien rincer et essuyer après.

- Pour démonter le couvercle et le joint du couvercle :

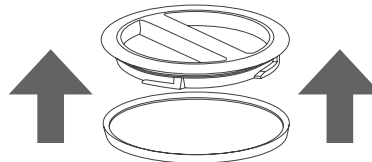

- Nettoyer le corps de l'appareil avec une éponge humide et du produit pour vaisselle.
- Ne jamais introduire de nourriture ou de jus de fruits dans la cuve, cela endommagerait la cuve inox.
- Si vous utilisez le bol pour remplir la cuve d'eau, assurez-vous qu'il soit parfaitement propre sans résidus de nourriture ou de jus à l'intérieur.
- Lavez et rincez fréquemment la cuve. Certaines qualités d'eau et certains usages peuvent accentuer le dépôt de calcaire dans la cuve. Une cuve mal entretenue peut détériorer de manière significative l'inox.

11. DETARTRAGE

- Conseillé tous les 50 cycles de cuisson environ.
- Utiliser exclusivement du vinaigre d'alcool alimentaire ou le produit d'entretien BÉABA® pour Babycook®.
- Ne jamais utiliser de détartrant chimique ou détartrant à cafetière dans la cuve.

1. Débrancher votre appareil, le détartrage se fait à froid sans cycle de chauffe.
2. Verser un mélange de 100 ml d'eau et de 100 ml de vinaigre d'alcool ou de produit d'entretien BÉABA® pour Babycook® dans la cuve.
3. Laisser reposer une nuit complète avec le couvercle ouvert.
4. Vider le contenu de la cuve en retournant le produit.
5. Rincer à l'eau claire la cuve au moins 2 fois en vidant à chaque fois son contenu.
6. Remettre le couvercle.
7. Lancer un cycle de chauffe de 45 min avec de l'eau claire dans la cuve (niveau max) sans nourriture
8. Bien rincer le bol à l'eau claire avant nouvelle utilisation.

Note : En fonction de la nature de l'eau du robinet, vous pouvez avoir à détartrer votre appareil plus fréquemment



12. QUESTIONS / RÉPONSES

Un tableau à jour et détaillé est présent sur le site internet de BÉABA®.

| | |
|---|---|
| Le produit ne fonctionne pas | <ul style="list-style-type: none"> • Assurez vous que l'appareil est bien relié au réseau électrique. • Vérifier que le bol est verrouillé sur la base et que le couvercle est bien verrouillé |
| Le bol fuit | <ul style="list-style-type: none"> • Vérifier que le couvercle est correctement positionné. • Vérifier que le panier de cuisson (ou le Rice Cooker) est correctement placé dans le bol • Vérifier le montage du joint sur le couteau (se référer au paragraphe NETTOYAGE ET ENTRETIEN). • Vérifier l'état du joint du couteau et le remplacer si nécessaire. • Vérifier le bon verrouillage de la lame A-5. |
| Mes fruits et légumes ne sont pas cuits en fin de cycle | <ul style="list-style-type: none"> • Il n'y a plus d'eau dans la cuve : <ul style="list-style-type: none"> - La quantité d'eau initiale était trop faible. Remplir de nouveau la cuve et relancer un cycle. - Les performances de chauffe diminuent : lancer un ou plusieurs cycles de détartrage (se référer au paragraphe DETARTRAGE). - Sinon appeler le SAV |

| | |
|--|---|
| Le Babycook® siffle au départ du cycle de chauffe. | <ul style="list-style-type: none"> • Le circuit de vapeur est peut être bouché. • Arrêter immédiatement le cycle en appuyant sur le bouton  • Ne pas ouvrir le couvercle et attendre que l'appareil soit complètement redescendu en température avant d'ouvrir le couvercle • Vérifier que le trou du couvercle du bol et le joint ne sont pas bouchés. • Sinon, les déboucher. |
| Il y a un bruit anormal du Babycook® pendant le mixage | Monter correctement le joint sur le couteau (voir Notice - paragraphe NETTOYAGE ET ENTRETIEN) |

13. INFORMATIONS TECHNIQUES

- Alimentation secteur : 220-240 V 50/60 Hz
- Puissance : 400 Watts (400 W résistance chauffante / 135 W : moteur)

WIFI :

- Gamme de fréquence : 2,4 GHz to 2.4835 GHz
- Puissance maximum de transmission : 20 dBm

Température d'usage : 10 à 40°C

14. GUIDE DE CUISSON

Ce guide de cuisson est donné à titre indicatif pour vous permettre de régler le temps de cuisson en mode manuel. Vous pouvez utiliser le mode automatique pour calculer automatiquement les temps de cuisson depuis le programme « Aide cuisson ».

| | Aliments | Temps de cuisson |
|-------------------------|--|------------------|
| CUISSON | Légumes* | |
| | Pommes de terre** | Approx. 24 mins |
| | Carottes* | Approx. 24 mins |
| | Navets* | Approx. 24 mins |
| | Haricots verts | Approx. 24 mins |
| | Courgettes | Approx. 18 mins |
| | Poireaux | Approx. 18 mins |
| | Petits pois | Approx. 24 mins |
| | Courge* | Approx. 18 mins |
| | Chou-fleur | Approx. 24 mins |
| | Fruits | |
| | Pommes | Approx. 13 mins |
| | Poires | Approx. 18 mins |
| | Fraises | Approx. 13 mins |
| | Abricots | Approx. 18 mins |
| | Ananas | Approx. 24 mins |
| | Viandes rouges | Approx. 24 mins |
| Viandes blanches | Approx. 24 mins | |
| Poissons | Approx. 24 mins | |
| Féculents | | |
| Riz*** | Approx. 24 mins | |
| Pâtes *** | Approx. 24 mins | |
| RÉCHAUFFAGE | Petit pot (temps à adapter selon la quantité) | Approx. 15 mins |
| DÉCONGÉLATION | Petit pot | Approx. 24 mins |

* Coupés en petits dés 1 cm x 1 cm.

** Temps de cuisson approximatif pour un panier plein (env. 600gr).

*** Utilisez le panier Pasta Rice Cooker vendu séparément.

Pour la fonction réchauffage, la température de départ peut aussi influencer le temps de chauffe.

Pour la fonction décongélation, en fonction de la quantité un deuxième cycle peut être utile.

15. GARANTIE

Babycook Smart® bénéficie d'une garantie de 24 mois à compter de la date d'achat. Cette garantie s'applique sous réserve d'un usage normal et conforme aux instructions disponibles sur les différents supports d'information associés au produit et/ou publiés sur les sites internet de nos marques. Durant cette période, nous garantissons la réparation gratuite de tout défaut résultant d'un vice matériel ou d'un vice de fabrication. Cette garantie est soumise à l'évaluation finale de l'importateur.

- Pour toute assistance ou demande d'informations supplémentaires, consultez le site web de BÉABA® ou contactez le service consommateurs de BÉABA®.
- Si vous constatez un défaut, consultez tout d'abord le manuel d'utilisation.
- En l'absence d'une réponse claire dans le manuel, contactez le service client via le site web www.beaba.com.

Bénéficiez d'une extension de garantie de 3 ans en enregistrant votre produit sur l'application Béaba&moi.

NULLITÉ DE LA GARANTIE

- En cas d'utilisation inappropriée, d'erreur de branchement, d'utilisation de pièces ou d'accessoires non d'origine, de négligence, et en cas de défauts causés par l'humidité, le feu, les inondations, la foudre ou les catastrophes naturelles.
- En cas de modifications et/ou de réparations non autorisées effectuées par des tiers.
- En cas de transport inapproprié de l'appareil sans conditionnement adéquat, ainsi qu'en cas d'absence de la présente carte de garantie ou de la preuve d'achat.
- En outre, la garantie ne couvre pas les câbles d'alimentation et les prises.

Toute autre responsabilité, notamment en termes de dommages indirects, est exclue.

Pour plus d'informations, téléchargez l'application Beaba&Moi sur l'App Store ou sur Google Play.

EN

READ THESE INSTRUCTIONS CAREFULLY BEFORE USING THIS APPLIANCE FOR THE FIRST TIME

SAFETY INSTRUCTIONS/IMPORTANT:

- Incorrect use of the appliance may cause injury: follow the instructions provided closely.
- This appliance may be used by children from 8 years and over if they are correctly supervised or if they have been given instructions on how to use the appliance safely and the risks have been understood.
- Cleaning and maintenance must not be performed by children unless they are over 8 years old and supervised.
- Keep the appliance and its cable out of the reach of children under 8 years.
- This device may be used by people with reduced physical, sensorial or mental capacities or without any experience or knowledge, if they are correctly supervised or if they have been given instructions on how to use the appliance safely and the risks have been understood.
- This appliance is for use in domestic and other similar environments such as: kitchen areas reserved for staff in stores, offices, other professional environments, farms, use by hotel and motel guests and other residential type environments, bed and breakfast type environments.
- If the power cable is damaged it must be replaced by the manufacturer, its after-sales service or any other similarly qualified person in order to avoid any danger.
- **CAUTION, RISK OF BURNS** - This appliance produces very hot steam (100°C/212°F) to cook the food.
- Be careful if hot liquid is poured into the appliance because this may cause a sudden ejection of steam.
- Do not approach the appliance during cooking.
- Do not open the lid until the cooking cycle has ended (risk of hot water being ejected).
- The surface of the heating element remains hot after use.
- **CAUTION, RISK OF CUTS** - The mixing blade (d) is extremely sharp.
- Follow the instructions for dismantling the blade closely (cleaning)
- Take care when emptying the bowl

CONNECTING TO THE POWER SUPPLY:

- Never immerse the appliance in water.
- Unplug the appliance before assembling, dismantling or cleaning.

- Unplug the appliance if you leave it unsupervised
- Do not use the appliance if the power cable is damaged*.
- Unplug the appliance if it is not working correctly*
- Unplug the appliance if it has been damaged (dropped, broken, etc.)*.

* contact the After-Sales Service immediately

CAUTION/CHILDREN:

- Keep the appliance and its power cable out of the reach of children.
- Always close the bowl's lid (risk of cuts with the blade).
- The appliance should not be cleaned by a child.
- The appliance should not be maintained by a child.
- Do not let a child play with the appliance.

The BABYCOOK® has been designed to help you prepare healthy, simple and swift meals for your baby. It cooks, reheats and defrosts food with steam, thus preserving their vitamins, and ensures perfect mixing. This new-generation BABYCOOK® has been developed over three years by Béaba's engineering teams to offer new parents even more practicality, efficiency and safety.

Babycook Smart® offers a multitude of pre-programmed recipes with step-by-step instructions. Intelligent cooking and automatic mixing guarantee a perfect result and a texture adapted to your child's needs. Log in to the Béaba&moi app, create your child's profile and receive personalised recipes according to your baby's needs and preferences.

1. DESCRIPTION OF THE APPLIANCE

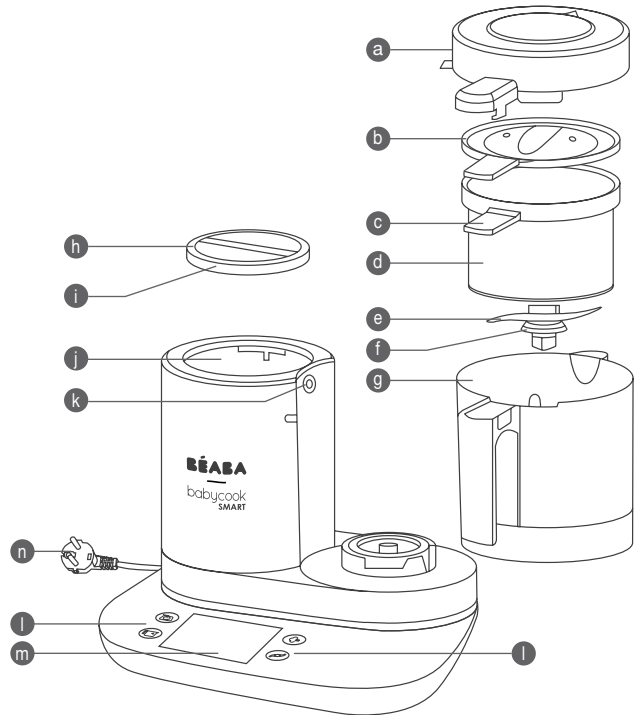

- | | |
|---|---------------------------------------|
| a Removable bowl lid | h Heating tank lid |
| b Mixing lid | i Heating tank lid seal |
| c Cooking basket handle | j Stainless steel heating tank |
| d Stainless steel cooking/reheating basket | k Seal/steam outlet |
| e Stainless steel mixing blade | l Controls |
| f Mixing blade seal | m Touch screen |
| g Glass mixing bowl | n Power cable |

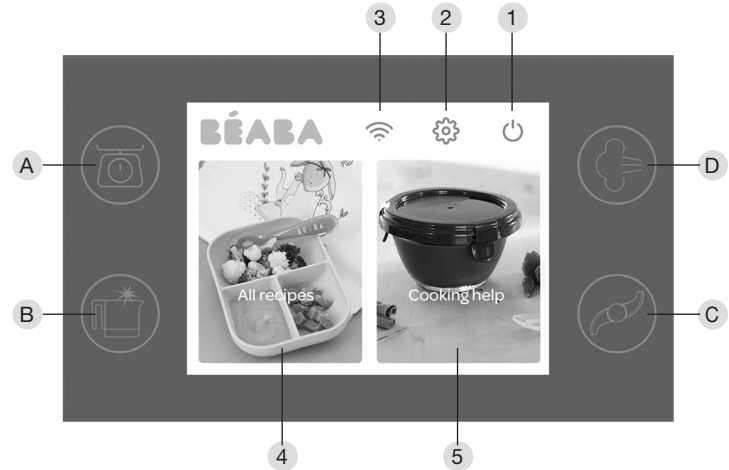

- | | |
|-----------------------------------|--------------------|
| 1 Power-saving mode | A Weighing |
| 2 Settings | B Autoclean |
| 3 Wi-Fi connection | C Cooking |
| 4 «All recipes» programme | D Mixing |
| 5 «Cooking help» programme | |

NOTICE D'UTILISATION :

| | |
|---|-----------|
| 1. DESCRIPTION OF THE APPLIANCE | 15 |
| 2. BEFORE USING FOR THE FIRST TIME | 16 |
| 3. USING FOR THE FIRST TIME AND WI-FI CONNECTION | 16 |
| 4. SMARTPHONE / BABYCOOK SMART® PAIRING | 17 |
| 5. CONFIGURATION AND SETTINGS | 18 |
| 6. POWER-SAVING MODE | 18 |
| 7. INSTRUCTIONS: MAIN CONTROLS | 18 |
| 8. AUTOMATIC MODE | 19 |
| >> «ALL RECIPES» MENU | 19 |
| In «non-connected» mode | 19 |
| In «connected» mode | 19 |
| >> «COOKING HELP» MENU | 20 |
| 9. MODE MANUEL | 20 |
| >> WEIGHING: | 20 |
| >> AUTOCLEAN: | 20 |
| >> COOKING: | 21 |
| >> MIXING: | 21 |
| >> REHEATING AND DEFROSTING: | 21 |
| 10. CLEANING AND MAINTENANCE | 22 |
| 11. DESCALING | 22 |
| 12. QUESTIONS/ANSWERS | 23 |
| 13. TECHNICAL INFORMATION | 23 |
| 14. COOKING GUIDE | 23 |
| 15. WARRANTY | 24 |

2. BEFORE USING FOR THE FIRST TIME

Remove all the packaging.

Check that your appliance is complete and in perfect condition. Babycook Smart® is supplied with:

- A motor unit connected to a power socket
- A mixing bowl comprising a stainless steel blade
- A steam cooking basket
- A water tank lid
- A bowl lid
- A mixing cover
- Instructions

Cleaning before using for the first time:

- Rinse and wash the accessories in hot water (bowl, tank, cooking basket, the 2 lids and the mixing cover)
- Run a cooking cycle (level Max) only with water in the tank (no food in the basket or the bowl)
- Wash your hands well before handling your baby's products and food.

⚠ CAUTION

- Always use the appliance on a solid and even surface.
- Do not place the appliance near a heat source, hotplates, etc.
- Do not carry the appliance by the bowl's handle.
- Do not start a cooking cycle without water in the tank.
- Do not put the Babycook®'s bowl in the oven or the microwave.

3. USING FOR THE FIRST TIME AND WI-FI CONNECTION

The Babycook Smart® can be used at any time even without an Internet connection. Connecting the Babycook Smart® to the Internet allows you to:

- benefit from the latest embedded software updates,
- increase the number of recipes on your appliance,
- send a recipe personalised for your child from the Béaba&moi app.

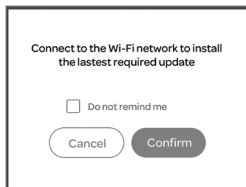

1. Connect the appliance to a power socket. Once connected, the screen comes on. When using for the first time, a window appears in which you are asked to connect to the Wi-Fi network.

- Click Cancel if you do not want to connect to the Internet for the moment. You can connect your appliance later by pressing the Wi-Fi icon on the home screen

- Click Confirm to open an Internet connection. *

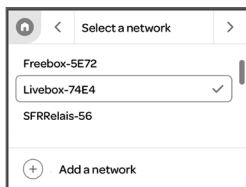

2. After searching, a list of all the available Wi-Fi networks appears automatically. The stronger the signal, the higher up the list the network appears. You can scroll through the list by sliding your finger up or down. It is possible to add a network manually by selecting «Add a network».

3. To connect, select the network by clicking on it on the screen, then press the next arrow on the top right



4. If the network is not protected, the connection is established. In most cases, a Wi-Fi password is required to connect. This Wi-Fi password (WLAN code) must be entered using the keyboard displayed

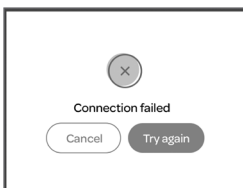
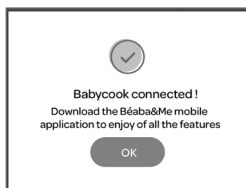

5. Once the code has been entered, press «Confirm».

- The connection can be deactivated at any time in settings or via the home screen.
- Once the Wi-Fi connection has been established, new updates (recipes, software, etc.) are downloaded automatically. A red dot appears on the «Settings» icon  to inform you that updates are available for installation.



- It is necessary to save the Wi-Fi network when connecting for the first time or if you want to modify your Wi-Fi network. If Wi-Fi is activated and if your Babycook Smart® detects a network to which it has already connected once it automatically reconnects.

- The Wi-Fi icon on the home screen allows you to identify the status of your connection:

 : Wi-Fi deactivated and therefore not connected

 : Wi-Fi activated but not connected

 : Wi-Fi activated and connected

- To forget a network when your Babycook® is already connected:
 - Press the Wi-Fi icon 
 - The connected network shows a green check .
 - Select the Wi-Fi network to which your Babycook Smart® is connected. The green check disappears.
 - Click on the next arrow on the top right
 - A window opens. Confirm by clicking «yes» to disconnect from the Wi-Fi network.

Note: the appliance only works with a 2.4Ghz frequency Wi-Fi router.

4. SMARTPHONE/ BABYCOOK SMART® PAIRING

The Béaba&Moi app accompanies and guides thousands of parents every day. An extremely personalised app that will allow you to prepare baby's meals in line with his or her needs even quicker, create your own recipes and share them with the members, and also manage many other functions that help make your days easier.

With the app, you can:

- Enter your children's profiles (age, food preferences, allergies, etc.)
- Enjoy access to recipes wherever you are
- Receive menu suggestions customised to your child's needs
- Select recipes and create a «Béaba&moi» list on the Babycook Smart®
- Send recipes to your Babycook Smart®
- Follow the recipe's progress step-by-step on your telephone (monitor cooking, end of cooking notification)
- Create a shopping list
- Create your own recipes
- Register your appliance to extend the warranty
- Contact the after-sales service
- Share with the parents' community

To connect the Babycook Smart® to the Béaba&moi app:

1. Download the free Béaba&moi app.
2. Run the app on the phone.
3. Connect the app and the Babycook Smart® to the same Wi-Fi network
4. Once connected to the same Wi-Fi, the devices can communicate with each other

The Babycook Smart® also works without being connected to the app, but to take full advantage of all the Babycook Smart®'s features, download the Béaba&moi app. It is necessary to pair the appliance with the smartphone to use the following functions: send personalised recipes for your child from the smartphone to the Babycook®, my Béaba&moi list, remote monitoring of the progress of the recipe from the smartphone.

5. CONFIGURATION AND SETTINGS

On the home screen, access settings by pressing the icon: 

You will find the following menu options:

- Select language

It is possible to change language. In settings, select «Languages». Then select the desired display language by clicking on it. The chosen language is marked with ✓. Once selected, confirm your choice by clicking on the back arrow and exiting the menu.

- Select keep warm preferences

It is possible to keep your preparations warm after cooking. The appliance will keep food warm for as long as there is water in the tank. This function is activated by default, but you can deactivate it by clicking «disabled». In all cases, when a recipe is being prepared, you can activate or deactivate this function during the cooking step.

- Sound

In settings, select «Sound». Activate or deactivate sound signals by clicking on the desired function. When sound is deactivated, you stop all sound notifications.

- Backlighting

Adjust the screen's brightness. Click on the + or – buttons to select one of the five brightness levels. 1 is the darkest and 5 is the brightest display.

- Configuring the Wi-Fi network

Activate or deactivate the Wi-Fi network via this menu.

- Software information and updates

You will find details concerning the version of your software and the appliance. This information is useful if you have to contact the After-Sales Service for example.

Updates are rolled out to ensure that your Babycook Smart® works properly. These updates may contain improvements to the existing software, new features, or new recipes for example.

When an update is available, it is loaded automatically in the background when the appliance is connected to the Wi-Fi network.

A red dot appears on the settings icon  informing you that these dates are available to install. To install them, click «update».

During the update process, the Babycook Smart®'s screen may go off. Do not unplug it while loading and installing updates.

- Deleting recipes

When it leaves the factory, the Babycook Smart® contains 50 embedded recipes. It is possible for you to delete these recipes. Warning: Deleting a recipe is irreversible. The recipes will disappear from your Babycook Smart®, including from the list of favourites if they were tagged in «my favourites». To add recipes, you must have the Béaba&Moi app and send the recipes from the app to the Babycook Smart®.

6. POWER-SAVING MODE

When your appliance goes into power-saving mode you save energy.

To switch the Babycook Smart® to power-saving mode:

- Click the icon 

- A window opens asking you to confirm. Press «Yes» to switch to power-saving mode. If you do nothing, the appliance will switch to power-saving mode 30 secs after displaying the message.

To exit power-saving mode, press the Babycook Smart®'s screen and it will come on again.

Note: If there is no action on the Babycook Smart® screen, the appliance automatically switches to power-saving mode after 30 minutes (excluding during a step-by-step recipe and cooking aid)

7. INSTRUCTIONS: MAIN CONTROLS

The Babycook Smart® has 2 modes: an automatic mode and a manual mode.

- Automatic mode contains 2 programmes that can be found on the main screen.
 - the «All recipes» programme presenting a list of recipes with a step-by-step explanation of preparation.
 - the «Cooking help» programme that helps you prepare, reheat and mix a variety of ingredients.
- Manual mode appears on the control panel with 4 touch buttons around the screen. (Weighing, Cooking, Mixing and Autoclean controls)

1. Weighing 

3. Mixing 

2. Cooking 

4. Autoclean 

8. AUTOMATIC MODE

>> ALL RECIPES

This programme can work in «connected» mode with the Béaba&moi mobile app but can also work in «non-connected» mode. In «non-connected» use, you will have access to 50 recipes embedded in the appliance.

With this menu, you are guided automatically step-by-step through all the steps of the selected recipe. Simply read and follow the instructions on the screen.

Once you have entered the «All recipes» programme, you will be able to select your recipe by filtering by:



Type of dish: main course, dessert, soup, and other



Ingredients: vegetables, fruit, starchy foods, meat and fish, or by alphabetical list



Your child's age: the recipes are listed according to recommendations for the introduction of different types of food in food diversification.

Note that in «non-connected» mode, you will have to define quantities/number of portions and the texture adapted to your baby. The list of ingredients will be updated automatically according to the quantity and number of portions defined. Check that the nutritional values are respected and adapt if necessary.



alphabetical order. Scroll vertically through the list to see the recipes



your favourite recipes on the Babycook® which you have already tagged



Béaba&Moi list (available only in connected mode with the app). Create a list of recipes from your app and find it on your Babycook Smart®

In «non-connected» mode

Once you have selected a recipe, the recipe sheet will be displayed on the screen. On this screen, you can:

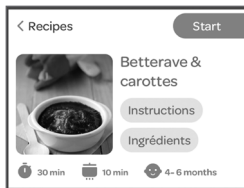

- Start the recipe directly step-by-step. The quantities will be those saved by default (in general two 130 g portions)
- Read the instructions before starting the recipe by clicking «instructions»
- Check the list of ingredients and, if necessary, change the quantities by clicking «ingrédients». The nutritional values per portion are also indicated

Note: To ensure an optimal result, the minimum quantity that can be prepared is 150g and the maximum quantity is 600g.

- At the bottom of the recipe sheet is the basic information for the recipe: preparation time, cooking time, and the age from which the recipe is recommended.

Note: *Times are provided for information for the default quantity (in general: two 130 g portions)

To start the recipe, press «Start» on the top right of the screen. The first step is displayed. Follow the instructions on the screen. After completing the 1st step, proceed to the next steps by pressing the next arrow (>) on the top right.

- During a weighing step, the scales appear automatically. You can reset the scales by pressing «Tare»
- During a cooking step, the cooking time is calculated automatically according to the recipe and the quantities. You can adjust it by pressing the (-) and (+) buttons if necessary. To start cooking, fill the water tank and press the (☑) button. The countdown is displayed on the screen allowing you to keep an eye on cooking. At the end, check that the food is cooked and start a second cooking cycle if necessary. You can stop the cooking cycle at any time by pressing on the (☑) button again. You have the option of keeping the ingredients warm after cooking.
- During the mixing step, it is possible to select the desired texture (smooth, ground and chopped).

Note: Some recipes only offer one or two of the three textures.

N.B. the chopped texture is only recommended for babies from 12 months, the ground texture from 9 months, and the smooth texture from 4 months.

Once the texture has been chosen, press the next arrow (>). Mixing time is calculated automatically according to the chosen texture. To start mixing, place the mixing cover on the bowl then the lid and press the (☑) button.

In «connected» mode

It is possible to run a recipe on your Babycook Smart® from the Béaba&moi app. Since your child's profile is saved, you will find the personalised recipe for your baby directly, namely a quantity and a texture adapted to his or her needs.

When you run the recipe from your app, all the settings will be sent to the Babycook Smart® for a recipe customised for your child, therefore, you will not have to select the quantities or the texture on the Babycook®.

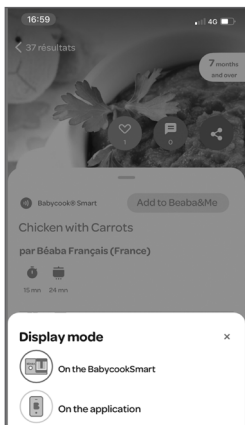

To run a recipe in connected mode from the app:

- Select a «Compatible with Babycook Smart» recipe on the app
- On the recipe, run the step-by-step process. A window opens asking you if you want to run it only on the app or on the Babycook Smart® it has identified.

For the app to identify a Babycook Smart®, the appliance and the app must be connected to the same Wi-Fi network.

- Press the Babycook® when you want to start the recipe. The latter will be sent automatically to the Babycook® with all the predefined settings (quantity & texture). The recipe sheet will be displayed on the Babycook Smart®. You will just have to start the recipe and follow the step-by-step instructions on the Babycook®'s screen.

Note : The Babycook Smart® must appear on the home screen to start a recipe in connected mode via the Béaba&Moi app.

Tip: To help you find your recipes from the app on the Babycook Smart®, save them in the «Béaba&moi» list on the app. Once the Babycook Smart® is connected to the same Wi-Fi network, you will find the list on the appliance in the section «Béaba&moi». If a recipe selected from the app does not exist on your Babycook Smart®, the appliance will offer you chance to download it. Once downloaded, this recipe will be embedded in your appliance's memory and you will no longer need the app to run it.

>> COOKING AID

The «Cooking help» programme helps you prepare and mix one ingredient at a time. It automatically calculates cooking and mixing times to obtain the desired result according to the quantities you have chosen.

To access the programme:

1. On the home screen, press «Cooking help»
2. Once you have entered the «Cooking help» programme, select the ingredient you want to cook and/or mix using the different filters: vegetables, fruit, starchy foods, meat and fish.
3. You can scroll through the list by sliding your finger up or down the screen
4. After selecting an ingredient, follow the instructions on the screen.
5. Use the scales to add the quantity of the ingredient you want.
6. Press the next arrow (>) on the top right to scroll through the following steps.
7. The appliance will automatically calculate the cooking and mixing times required according to the quantity.

8. To start cooking, press the  button.
9. To start mixing, press the  button.

Note:

- Always check the temperature and texture before serving it to your child.
- Each child is unique and may have different needs. Always be attentive to them and consult your paediatrician if you have any doubts.

Note:

The appliance is protected against overheating. Once there is no water left in the heating tank causing overheating, the appliance automatically stops cooking and displays a window informing you that you have to add water to continue cooking.

9. MANUAL MODE

>> WEIGHING:

When you weigh ingredients, do not touch or place any object against the Babycook Smart®. Ensure that the appliance is placed on a solid and even surface and that there is nothing beneath it. Otherwise, the weight may be incorrect.

To weigh:

1. Plug in the appliance.
2. When you are on the home screen, the weighing button  is displayed indicating that this function is accessible.
3. Ensure that the bowl and the basket are attached to the motor unit.
4. Press the weigh button. Scales appear on the screen. If necessary, press the «tare» function to reset the scales to 0g.
5. Gradually add the ingredients to be weighed, making sure to reset the scales between each one.

After weighing, you can run a cooking cycle or a mixing cycle directly if you have weighed the ingredients in the bowl. Otherwise, press the home icon  on the top left to return to the main screen.

Note: The resolution of the scales is 5g, and precision is +/- 2.5g.

>> AUTOCLEAN: (See P.2)

This function allows the mixing bowl to be washed with hot water to facilitate cleaning. It does not mean that the bowl does not need to be washed properly after use. The Autoclean programme is composed of a cooking cycle that lasts 10 mins 20 secs, then a mixing cycle.

To access the Autoclean function:



1. Plug in the appliance.
2. When you are on the home screen, the Autoclean button  is displayed indicating that this function is accessible.

3. Press the Autoclean  button. Follow the instructions on the screen.
4. Unlock the heating tank lid **22**.
5. Fill the water tank to «Max» and close the lid. **23** **24**.
6. Make sure that the blade is in the bowl and pour 200ml of water and a few drops of washing-up liquid into the glass bowl. Put the heating basket in the bowl **25**.
7. Close the bowl's lid by aligning the handle of the lid with the handle of the bowl **26**.
8. Lock the bowl on the appliance
9. Press the next arrow (>) on the top right.
10. A message informs you that the Autoclean programme comprises a cooking cycle and a mixing cycle. Press «Confirm» to start the function.

You can stop Autoclean at any time by pressing again on the  button, then «End».

>> COOKING: (See P.2 **A**)

To access Cooking mode:

1. Unlock the heating tank lid **1**.
 2. Fill the heating tank with water up to MAX using the bowl or any other container **2**.
 3. Close the tank lid **3**.
 4. Unlock the lid to access the bowl **4**.
 5. Check that the blade is installed correct in the bottom of the bowl with its seal **5**.
- CAUTION RISK OF CUTS WHEN HANDLING SHARP BLADES.**
6. Put the basket in the bowl taking care to place the basket's handle in the groove of the bowl **6**.
 7. Lock the bowl on the appliance **7**.
 8. Cut the food into 1cm x 1cm cubes and put them in the basket. To ensure even cooking, it is advised not to overload the basket **8**.
 9. Check that the steam outlet seal is not blocked **9**.
 10. Close the bowl's lid by aligning the handle of the lid with the handle of the bowl **10**.
 11. Press the  button to start the cooking cycle. The appliance beeps once, the steam symbol flashes quickly indicating that cooking is in progress **11**.
 12. At the end of the cooking cycle, the appliance beeps twice. Quit the mode by pressing «End» on the top right of the screen, or run another cooking cycle by pressing the  button **12**.
 13. The keep warm function may be activated at the end of cooking by pressing the screen **13**.
 14. Unlock the bowl's lid by taking hold of its handle.
- CAUTION RISK OF BURNS**
15. Remove the basket using the handle **14**.
 16. If you wish, set aside the cooking juices in the bottom of the bowl and add them to the preparation to adjust the texture or make mixing easier.

NOTE:

- The cooking juices are full of nutrients. Keep them.
- A special cooking basket for starchy foods is available for sale for cooking rice or small pasta. You can stop cooking at any time by pressing again on the  button, then «End».

RECOMMENDATIONS



- not leave water in the heating tank after cooking
- Only put clean drinking water that does not contain any leftover food or anything else in the heating tank
- Always check the temperature of food before serving.
- It is advised not to heat food for too long to avoid altering the ingredients

>> MIXING: (See P.2 **B**)

Check that the blade is installed correctly in the bottom of the bowl with its seal **15**.

CAUTION RISK OF CUTS WHEN HANDLING SHARP BLADES.

To access Mixing mode:



1. After checking that the ingredients are cooked, pour them from the basket into the bowl. According to the desired consistency, add some of the cooking juices before running the cycle **16**.
2. Add the mixing cover that will prevent splashing on the bowl's lid when mixing starts **17**.
3. Close the bowl's lid by aligning the handle of the lid with the handle of the bowl **18**.
4. Press the  button to access mixing mode **19**.
5. Set your mixing speed (1 is the slowest and 5 the highest).
6. Press and hold the  button to mix. Release the button to stop mixing **20**.
7. Open the bowl by pushing the lid's handle to the right **21**.
8. If necessary, stir the preparation with a spatula without touching the blades and mix again if necessary.
9. Pour the preparation into a small jar or onto a plate.

RECOMMENDATIONS

- Do not empty the preparation out of the bowl using a utensil that may damage both the blade and the utensil.
- For the purpose of hygiene, wipe the tank with a clean and dry cloth after using the Babycook®.

>> REHEATING AND DEFROSTING:

- The food to be reheated or defrosted will have been placed in a suitable container and placed without a lid in the cooking basket. The container must not block the steam outlet.
- Close the bowl equipped with the blade with the lid and place it on the motor unit

- Press the  button to enter cooking mode, then adjust the cooking time according to the quantity to be reheated/defrosted.
- Fill the tank to «Max». Close the heating tank correctly with the lid
- Press the  button again to start the heating cycle.
- When you hear the sound signal indicating the end of the cycle, remove the container using a cloth (CAUTION the leftover water is very hot after cooking) and stir the contents with a spatula to obtain an even temperature.
- Always check the temperature before serving the food to your child.

NOTE: Although it is always best to use fresh fruit and vegetables which contain more vitamins, it is entirely possible to cook frozen fruit and vegetables that have been defrosted directly in the Babycook® bowl or in the fridge (never defrost food at room temperature).

10. CLEANING AND MAINTENANCE

- Always unplug the appliance before cleaning it.
- It is advised to wash removable parts by hand: bowl, basket, lids, mixing cover, seals, etc. These elements are also dishwasher safe. Prolonged use of a dishwasher may cause the parts to age more quickly.
- To clean the blade and its seal, follow the assembly and dismantling instructions:

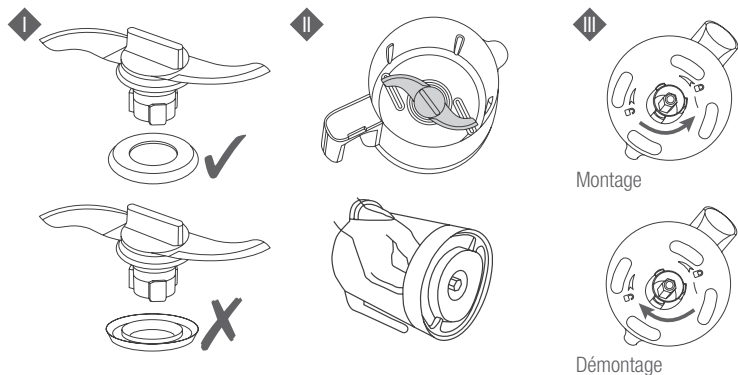

Note: The Sabatier quality blade, made in France, is composed of a touch of specific steel used for chef's knives, namely a very hard stainless steel that has been finely sharpened. Therefore, the blade is very sharp, ensuring high-quality and precise mixing.

To clean it, it is advised to:

- Wash it immediately after use
- Avoid cleaning it in a dishwasher
- Dry the blade after washing (do not leave the blade to dry)
- Store dry
- In the event of the appearance of stains: soak it in vinegar for 5 mins and rub with a slightly abrasive sponge. Rinse well and dry afterwards.
- To dismantle the lid and the lid's seal:

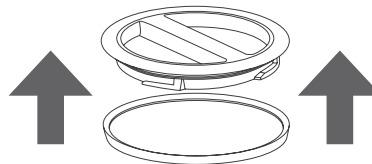

- Clean the body of the appliance with a damp sponge and washing-up liquid.
- Never put food or fruit juice in the tank, this will damage the stainless steel tank.
- If you use the bowl to fill the water tank, make sure that it is perfectly clean with no leftover food or juice inside.
- Wash and rinse the tank regularly. Certain types of water and certain uses may increase limescale deposits in the tank. A poorly maintained tank may severely damage the stainless steel.

11. DESCALING

- Recommended about every 50 cooking cycles.
 - Only use spirit vinegar or the BÉABA® cleaning product for Babycook®.
 - Never use a chemical descaling solution or a descaling solution for coffee machines in the tank.
1. Unplug your appliance, descaling is performed cold without the heating cycle.
 2. Pour 100 ml of water and 100 ml of spirit vinegar or the BÉABA® cleaning product for Babycook® into the tank.
 3. Leave to soak overnight with the lid open.
 4. Empty the contents by turning the appliance upside down.
 5. Rinse at least twice with clean water and empty the contents each time.
 6. Reposition the lid.
 7. Launch a 45-minute heating cycle with clean water in the tank (max level) without food.
 8. Rinse the bowl well with clean water after use.



Note: You may have to descale your appliance more regularly depending on the type of tap water.

12. QUESTIONS / ANSWERS

An updated and detailed table is present on the BÉABA® website.

| | |
|--|---|
| The product does not work | <ul style="list-style-type: none"> • Make sure that the appliance is plugged into the mains. • Check that the bowl is locked onto the base and the lid is properly locked. |
| The bowl leaks | <ul style="list-style-type: none"> • Check that the lid is positioned correctly. • Check that the cooking basket (or the Rice Cooker) is positioned correctly in the bowl • Check that the seal is assembled correctly on the blade (refer to the paragraph CLEANING AND MAINTENANCE). • Check the condition of the blade's seal and replace it if necessary. • Check that the blade is properly locked A- A-5. |
| My fruit and vegetables are not cooked at the end of the cycle | <ul style="list-style-type: none"> • There is no more water in the tank: <ul style="list-style-type: none"> - The initial amount of water was too low. Fill the tank again and run another cycle. - The appliance heats less: run one or more descaling cycles (refer to the paragraph DESCALING). - Otherwise call the After-Sales Service |
| The Babycook® makes a whistling sound at the start of the heating cycle. | <ul style="list-style-type: none"> • The steam circuit may be blocked. • Stop the cycle immediately by pressing the  button • Do not open the lid and wait for the appliance to cool completely before opening the lid • Check that the opening on the bowl's lid and the seal are not blocked. • If so, unblock them. |
| The Babycook® makes a strange noise when mixing | Insert the blade's seal correctly (see Instructions - paragraph CLEANING AND MAINTENANCE) |

13. TECHNICAL INFORMATION

- Power supply: 220-240 V 50/60 Hz
- Power: 400 Watts (400 W heating element / 135 W: motor)

WIFI :

- Frequency range: 2.4 GHz to 2.4835 GHz
- Maximum transmit power: 20 dBm

Usage temperature: 10 to 40°C

14. COOKING GUIDE

This cooking guide is provided for information to help you set the cooking time in manual mode. You can use the automatic mode to calculate the cooking time automatically from the «Cooking help» programme.

| | FOOD | COOKING TIME |
|-------------------|---|-----------------|
| COOKING | Vegetables* | |
| | Potatoes** | Approx. 24 mins |
| | Carrots* | Approx. 24 mins |
| | Turnips* | Approx. 24 mins |
| | Green beans | Approx. 24 mins |
| | Courgettes | Approx. 18 mins |
| | Leeks | Approx. 18 mins |
| | Peas | Approx. 24 mins |
| | Pumpkin* | Approx. 18 mins |
| | Cauliflower | Approx. 24 mins |
| | Fruit | |
| | Apples | Approx. 13 mins |
| | Pears | Approx. 18 mins |
| | Strawberries | Approx. 13 mins |
| | Apricots | Approx. 18 mins |
| | Pineapple | Approx. 24 mins |
| | Red meat | Approx. 24 mins |
| | White meat | Approx. 24 mins |
| | Fish | Approx. 24 mins |
| | Starchy foodss | |
| Rice*** | Approx. 24 mins | |
| Pasta*** | Approx. 24 mins | |
| REHEATING | Jar (time to be adapted to the quantity) | Approx. 15 mins |
| DEFROSTING | Jar | Approx. 24 mins |

* Cut into 1 cm x 1 cm cubes.

** Approximate cooking time for a full basket (about 600g).

*** Use the Pasta Rice Cooker basket sold separately.

For the reheating function, the initial temperature may also influence heating time.

For the defrosting function, a second cycle may be worthwhile depending on the quantity.

15. WARRANTY

Babycook Smart® benefits from a 24-month warranty from the date of purchase. This warranty applies subject to normal use in accordance with the instructions available on the various information materials associated with the product and/or published on our brands' websites. During this period, we guarantee the free repair of any defect resulting from a material defect or a manufacturing defect. This warranty is subject to the importer's final evaluation.

- If you require assistance or additional information, consult the BÉABA® website or contact the BÉABA® consumer service.
- If you notice a fault, start by consulting the user manual.
- If you cannot find a clear answer in the manual, contact the customer service via the website www.beaba.com.

Benefit from a 3-year warranty extension by registering your product on the Béaba& moi app.

INVALIDATION OF THE WARRANTY

- In case of improper use, a connection error, the use of non-original parts or accessories, negligence, and in case of faults caused by humidity, fire, floods, lightning, or natural disasters.
- In case of unauthorised modifications and/or repairs by third parties.
- In case of the appliance being transported incorrectly without proper packaging, or if this warranty card or proof of purchase is missing.
- Furthermore, the warranty does not cover power cables and plugs.

All other responsibility, in particular in terms of indirect damages, is excluded.

For further information, download the Beaba & Moi app on the App Store or on Google Play.

LEES, VOOR HET EERSTE GEBRUIK VAN DIT APPARAAT, DE AANWIJZINGEN IN DEZE HANDLEIDING AANDACHTIG DOOR

VEILIGHEIDSINSTRUCTIES / LET OP:

- Een verkeerd gebruik van het apparaat kan leiden tot letsel: neem de aanwijzingen in deze handleiding nauwlettend in acht.
- Dit apparaat kan gebruikt worden door kinderen vanaf 8 jaar en ouder mits zij onder toezicht staan of instructies hebben gekregen betreffende het veilige gebruik van het apparaat en de potentiële gevaren ervan hebben begrepen.
- Het reinigen en het onderhoud door de gebruiker mogen niet worden uitgevoerd door kinderen, tenzij ze ouder zijn dan 8 jaar en er toezicht is.
- Houd het apparaat en het snoer uit de buurt van kinderen jonger dan 8 jaar.
- Dit apparaat kan gebruikt worden door personen met lichamelijke, zintuiglijke of verstandelijke beperkingen of zonder ervaring of kennis, bij voldoende toezicht en als ze de juiste aanwijzingen en uitleg met betrekking tot een veilig gebruik verstrekt krijgen en ze de bijbehorende gevaren begrijpen.
- Dit apparaat is bestemd voor huishoudelijk gebruik of soortgelijke omstandigheden zoals: pauzeruimtes voor het personeel in winkels, kantoren en overige werkplaatsen, boerderijen, gebruik door klanten in hotels, motels en overige types woonruimtes, accommodaties van het B&B type.
- Als de stroomkabel beschadigd is, moet het vervangen worden door de fabrikant, diens klantenservice of een erkend vakman om gevaarlijke situaties te voorkomen.
- **LET OP, RISICO OP BRANDWONDEN** - Dit apparaat produceert hete stoom (100°C/212°F) om de voedingsmiddelen te koken.
- Wees voorzichtig bij het gieten van hete vloeistoffen in het apparaat daar deze kunnen opspatten door het plotseling vrijkomen van stoom.
- Blijf tijdens de bereiding op afstand van het apparaat.
- Open de deksel niet als de stoomcyclus niet voltooid is (risico op opspattend heet water).
- Het oppervlak van het verwarmingselement blijft heet na het gebruik.
- **LET OP, RISICO OP SNIJWONDEN** - de mesbladen van het mixmes (d) zijn zeer scherp.
- Leef de instructies voor het demonteren van het mes (onderhoud) nauwlettend op
- Wees voorzichtig bij het legen van de kom

AANSLUITING:

- Dompel het apparaat nooit onder in water.
- Haal de stekker van het apparaat uit het stopcontact voor het monteren, demonteren of het reinigen.
- Haal de stekker van het apparaat uit het stopcontact als u het apparaat zonder toezicht laat
- Gebruik het apparaat niet als het snoer beschadigd is*.
- Haal de stekker van het apparaat uit het stopcontact als het niet correct werkt*
- Haal de stekker van het apparaat uit het stopcontact als het beschadigd is geraakt (val, gebroken onderdelen, ...)*

* neem direct contact op met de After Sales dienst

OPLETTENDHEID / KINDEREN:

- Plaats het apparaat en het snoer altijd buiten bereik van kinderen.
- Sluit systematisch de komdeksel (risico op snijwonden door het mixmes).
- Het apparaat mag niet door kinderen gereinigd worden.
- Het onderhoud aan het apparaat mag niet door kinderen uitgevoerd worden.
- Laat kinderen nooit met het apparaat spelen.

De BABYCOOK® is speciaal ontworpen om handig en snel gezonde maaltijden voor uw baby klaar te maken. Hij kookt, verwarmt en ontdoet etenswaren door middel van stoom waardoor de vitamines optimaal behouden blijven en de ingrediënten goed gemixt kunnen worden. De teams van BÉABA® ingenieurs hebben 3 jaar aan deze nieuwe generatie van Babycook® gewerkt om het gebruik ervan nog handiger, efficiënter en veiliger te maken voor jonge ouders.

De Babycook Smart® biedt een keur aan voorgeprogrammeerde recepten met een stap voor stap begeleiding. Een intelligente bereiding en het automatisch mixen zorgen voor een perfect resultaat met een aan de behoeften van uw kindje aangepaste textuur. Installeer de app Béaba&Ik, maak een profiel voor uw kindje aan en ontvang op de behoeften en voorkeuren van uw kindje afgestemde recepten.

1. BESCHRIJVING VAN HET APPARAAT

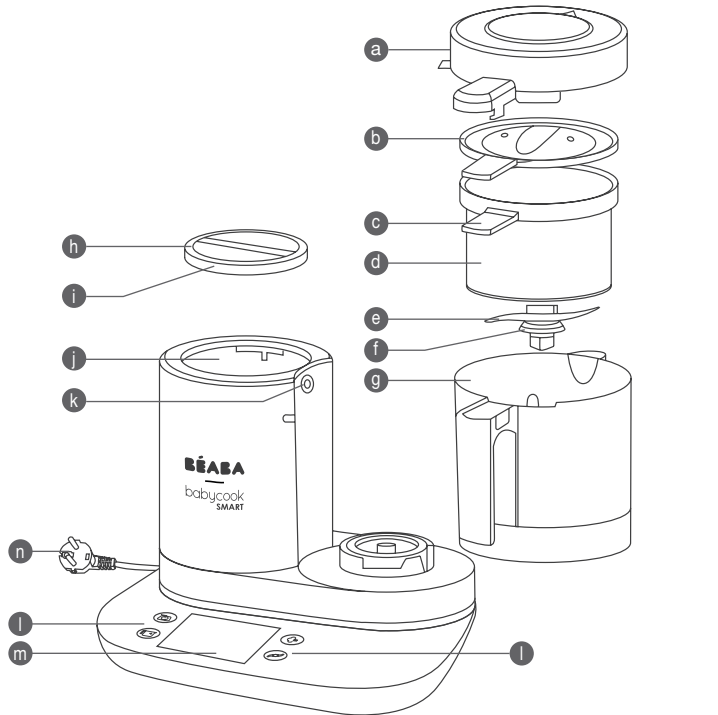

- a** Verwijderbare komdeksel
- b** Pureerdeksel
- c** Handvat van de stoommand
- d** RVS Stoom-/Opwarmmand
- e** RVS mixmes
- f** Pakking mixmes
- g** Glazen mengkom

- h** Deksel van het verwarmingsreservoir
- i** Pakking van het verwarmingsreservoir
- j** RVS verwarmingsreservoir
- k** Afdichting / stoomuitgang
- l** Bedieningsknoppen
- m** Touchscreen
- n** Snoer

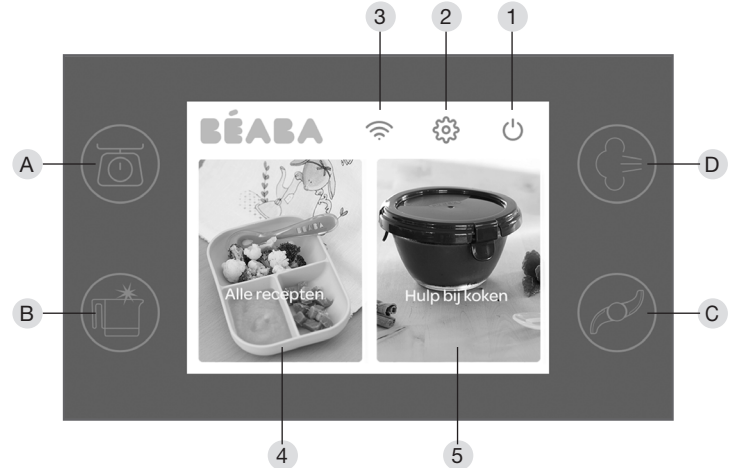

- 1** Slaapstand
- 2** Instellingen
- 3** Wifi verbinding
- 4** Programma "Alle recepten"
- 5** Programma "Hulp bij koken"

- A** Wegen
- B** Autoclean
- C** Stomen
- D** Mixen

HANDLEIDING:

| | |
|---|-----------|
| 1. BESCHRIJVING VAN HET APPARAAT | 26 |
| 2. VOOR HET EERSTE GEBRUIK | 27 |
| 3. EERSTE GEBRUIK EN WIFI VERBINDING | 27 |
| 4. KOPPELING SMARTPHONE/ BABYCOOK SMART® | 28 |
| 5. INSTELLINGEN EN PARAMETERS | 29 |
| 6. SLAAPSTAND | 29 |
| 7. GEBRUIK: ALGEMENE AANWIJZINGEN | 29 |
| 8. AUTOMATISCHE STAND | 30 |
| >> <i>Menu "Alle recepten"</i> | 30 |
| <i>In de stand "niet geconnecteerd"</i> | 30 |
| <i>In de stand "geconnecteerd"</i> | 30 |
| >> <i>Menu "Hulp bij koken"</i> | 31 |
| 9. HANDMATIGE STAND | 31 |
| >> <i>Wegen</i> | 31 |
| >> <i>Autoclean</i> | 31 |
| >> <i>Stomen</i> | 32 |
| >> <i>Mixen</i> | 32 |
| >> <i>Verwarmen en ontdooien</i> | 33 |
| 10. REINIGING EN ONDERHOUD | 33 |
| 11. ONTKALKEN | 34 |
| 12. VRAGEN/ANTWOORDEN | 34 |
| 13. TECHNISCHE GEGEVENS | 34 |
| 14. KOOKGIDS | 35 |
| 15. GARANTIE | 35 |

2. VOOR HET EERSTE GEBRUIK

Verwijder alle verpakkingsmaterialen.

Controleer of het apparaat compleet is en zich in perfecte staat bevindt. De Babycook Smart® wordt geleverd met:

- Een motorblok met een snoer
- Een mengkom met een rvs mixmes
- Een stoommand
- Een deksel voor het waterreservoir
- Een komdeksel
- Een pureerdeksel
- Een gebruiksaanwijzing

Reiniging vóór het eerste gebruik:

- Was de accessoires af en spoel ze schoon met warm water (kom, reservoir, stoommand, de 2 deksels en de pureerdeksel)
- Start een stoomcyclus (Max niveau) op met uitsluitend water in het reservoir (zonder etenswaren in de mand of de kom)
- Was zorgvuldig uw handen alvorens de producten en de voor uw baby bestemde etenswaren aan te raken.

LET OP

- Gebruik het apparaat altijd op een vlakke en stabiele ondergrond.
- Plaats het apparaat niet in de nabijheid van hittebronnen, kookplaten...
- Verplaats het apparaat niet door het aan het handvat van de kom te dragen.
- Start nooit een stoomcyclus op zonder water in het reservoir.
- Zet de kom van de Babycook® niet in de oven of de magnetron.

3. EERSTE GEBRUIK EN WIFI VERBINDING

De Babycook Smart® kan op elk moment gebruikt worden, zelfs zonder internetverbinding. De verbinding met internet van de Babycook Smart® maakt het mogelijk om:

- gebruik te maken van de laatste updates van de ingebouwde software,
- het aantal recepten op uw apparaat uit te breiden,
- een op uw kindje afgestemd recept te verzenden via de app Béaba&Ik.



1. Sluit het apparaat aan op een geschikt stopcontact. Zodra het apparaat is ingeschakeld, licht het scherm op. Bij het eerste gebruik wordt er een venster weergegeven waarin u gevraagd wordt een verbinding te maken met het Wifi-netwerk

- Klik op Annuleren als u niet meteen een verbinding met Internet wilt maken. U kunt het apparaat later verbinden door op het Wifi icoon op het hoofdscherm te drukken.

- Klik op Bevestig om het apparaat met internet te verbinden *



2. Het apparaat zoekt een lijst met alle beschikbare Wifi-netwerken en geeft deze automatisch weer. De netwerken worden weergegeven in volgorde van signaalsterkte. U kunt door de lijst scrollen door met uw vinger omhoog of omlaag te vegen. Het is mogelijk handmatig een netwerk toe te voegen door "Voeg een netwerk toe" te selecteren.

3. Om een verbinding te maken, moet u het gewenste netwerk op het scherm aanklikken en vervolgens op de pijl volgende rechts bovenaan te klikken

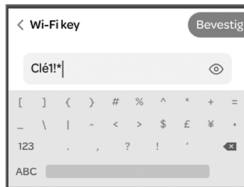

4. Als het netwerk niet beveiligd is, komt de verbinding direct tot stand. In de meeste gevallen is er een wifi-code nodig voor de verbinding. Deze wifi-code (WLAN-code) moet via het weergegeven toetsenbord ingevoerd worden

Druk, na het invoeren van de code op "Bevestig".

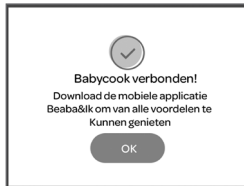

5. Er wordt een venster geopend om te bevestigen of de verbinding met het Wifi-netwerk wel of niet tot stand is gekomen

• Tijdens de eerste verbinding, of bij een wijziging van het Wifi-netwerk, is het nodig het Wifi-netwerk te registreren. Als de Wifi ingeschakeld is en uw Babycook Smart® een netwerk detecteert waarop het reeds een verbinding heeft gemaakt, herstelt het automatisch de verbinding

• Via het Wifi-icoon op het hoofdscherm kunt u de staat van uw verbinding identificeren:

 : Wifi gedeactiveerd en dus niet geconnecteerd

 : Wifi geactiveerd maar niet geconnecteerd

 : Wifi geactiveerd en geconnecteerd

• Om een netwerk te wissen als uw Babycook® al geconnecteerd is:

- Druk op het Wifi-icoon 

- Het verbonden netwerk wordt aangegeven door een groene vinkje 

- Selecteer het Wifi-netwerk waarop uw Babycook Smart® verbonden is. Het groene vinkje verdwijnt.

- Klik op de pijl volgende rechts bovenaan

- Er wordt een venster geopend. Bevestig door op "ja" te klikken om de verbinding met het Wifi-netwerk te verbreken.

Opm.: het apparaat werkt uitsluitend met een Wifi-router met een frequentie van 2.4GHz.

4. KOPPELING SMARTPHONE/ BABYCOOK SMART®

De app Béaba&lk begeleidt dagelijks duizenden ouders. Een app die volledig aangepast kan worden om snel specifiek aan de behoeften van uw baby aangepaste hapjes te bereiden, uw eigen recepten te creëren en deze te delen met de andere leden en talloze overige functies biedt om uw dagelijkse leven te vereenvoudigen.

Met de app kunt u:

- Het profiel van uw kinderen invoeren (leeftijd, smaken, allergieën, enz...)
- Overall waar u maar wilt de recepten raadplegen
- Op de behoeften van uw kindje aangepaste menutips krijgen
- Recepten selecteren en een "Béaba&lk" lijst aanmaken in de Babycook Smart®
- Recepten verzenden naar uw Babycook Smart®
- De stappen van het recept volgen op uw telefoon (bereiding, alarm bij einde bereidingstijd)
- Een boodschappenlijst maken
- Uw eigen recepten creëren
- Uw apparaat registreren voor een verlengde garantietermijn
- Contact opnemen met de after sales dienst
- Uitwisselen met de ouders community

- De verbinding kan op elk gewenst moment verbroken worden in de instellingen of via het hoofdscherm.
- Zodra de Wifi-verbinding tot stand is gekomen worden de updates (recepten, software, enz...) automatisch gedownload. Er wordt een rode stip weergegeven op het icoon "Instellingen"  om aan te geven dat u deze updates kunt installeren.

Om de Babycook Smart® te verbinden met de app Béaba&lk:

1. Download de gratis app Béaba&lk.
2. Open de app op uw telefoon
3. Maak een verbinding met de app en de Babycook Smart® op hetzelfde Wifi-netwerk
4. Zodra de apparaten met hetzelfde netwerk zijn verbonden kunnen ze onderling communiceren

De Babycook Smart® werkt ook zonder de verbinding met de app, maar om optimaal gebruik te kunnen maken van alle functies van de Babycook Smart®, raden wij het aan de app Béaba&lk te downloaden. De combinatie met de smartphone is nodig om de volgende functies te gebruiken: verzenden van specifieke, aan uw kindje aangepaste recepten via de smartphone naar de Babycook®, mijn lijst Béaba&lk, het verloop van de bereiding volgen vanaf uw smartphone.

5. INSTELLINGEN EN PARAMETERS

Op het hoofdscherm, krijgt u toegang tot de instellingen via het icoon: 

U vindt hier de volgende menu-opties terug:

- Taalkeuze

Het is mogelijk de taal te wijzigen. Selecteer "Talen" in de instellingen. Selecteer de gewenste weergavetaal door erop te klikken. De geselecteerde taal wordt aangeduid met een ✓. Bevestig uw keuze, na het selecteren, door het menu te verlaten via de pijl terug.

- Selectie van de warmhoud-opties

U kunt de maaltijden warm houden na bereiding. Zolang er water in het reservoir staat, houdt het apparaat de maaltijd warm. Deze functie wordt standaard ingeschakeld maar kan uitgeschakeld worden door te klikken op "uitgeschakeld". U kunt, in elk geval, tijdens de bereiding van het recept bij elke stap van de bereiding deze functie in- of uitschakelen.

- Geluid

Selecteer "Geluid" in de instellingen. Schakel de geluidsignalen in of uit door op de gewenste functie te klikken. Als het geluid uitgeschakeld is, worden de geluidsignalen niet weergegeven.

- Achtergrondverlichting

De helderheid van het scherm instellen Klik op de toetsen + of - om één van de vijf lichtsterktes te selecteren. 1 is de donkerste stand en 5 de meest lichte stand.

- Inschakeling van het wifi-netwerk

Via dit menu kunt u het wifi-netwerk in- of uitschakelen.

- Software informatie en updates

U vindt hier de details over de softwareversie en het apparaat. Deze gegevens zijn nuttig als u bijvoorbeeld contact op wilt nemen met de After Sales dienst.

Om de Babycook Smart® in perfecte werkstaat te houden, worden er updates doorgevoerd. Deze updates kunnen bijvoorbeeld verbeteringen van de bestaande software, nieuwe functies of nieuwe recepten betreffen.

Zodra er een update beschikbaar is, wordt deze automatisch gedownload als het apparaat op het Wifi-netwerk is verbonden. Er wordt een rode stip weergegeven op het icoon "Instellingen" om aan te geven dat u deze updates kunt installeren. Klik, om de update te installeren op "updaten"

Tijdens de update kan het scherm van de Babycook Smart® uitgaan. Schakel de stroom van het apparaat niet uit tijdens het downloaden en de installatie van de update.

- Recepten wissen

Bij levering, bevat de Babycook Smart® 50 geïntegreerde recepten. U kunt deze recepten wissen. Let op, het wissen van het recept is definitief, de recepten worden verwijderd uit uw Babycook Smart® en uw lijst met favorieten als u de recepten als "mijn favorieten" had aangevinkt. Om recepten toe te voegen, kunt u de app Béaba&lk gebruiken en de recepten via de app naar de Babycook Smart® verzenden.

6. SLAAPSTAND

De slaapstand van uw apparaat maakt het mogelijk energie te besparen.

De Babycook Smart® in de slaapstand zetten:

- Klik op het icoon 

- Er wordt een venster geopend waarin u gevraagd wordt om te bevestigen. Druk op "Ja" om het apparaat in slaapstand te zetten. Zonder handeling, gaat het apparaat 30sec na het weergeven van het bericht over op de slaapstand. Om de slaapstand te annuleren en het apparaat weer in te schakelen, volstaat het om het scherm van de Babycook Smart® aan te raken.

Note : Opm.: als het scherm van de Babycook Smart® gedurende 30 minuten niet wordt aangeraakt, gaat het apparaat automatisch over op de slaapstand (behalve bij de stapsgewijze uitvoer van een recept en de hulp bij bereiding)

7. GEBRUIK: ALGEMENE AANWIJZINGEN

De Babycook Smart® heeft 2 standen: een automatische en een handmatige stand.

- De Automatische stand omvat 2 programma's die zich op het hoofdscherm bevinden.
 - het programma "Alle recepten" bestaat uit een lijst met recepten en een stapsgewijze uitleg voor de bereiding.
 - het programma "Hulp bij koken" helpt u bij het stomen, verwarmen en mixen van uiteenlopende ingrediënten.
- De handmatige stand wordt op het bedieningspaneel weergegeven door 4 tiptoetsen rond het scherm. (Bediening van het Wegen, Stomen, Mixen en Autoclean)

1. Wegen



3. Mixen



2. Stomen



4. Autoclean



8. AUTOMATISCHE STAND

>> ALLE RECEPTEN

Dit programma kan werken in de stand “geconnecteerd” met de app Béaba&lk, maar kan ook werken in de stand “niet geconnecteerd”. Bij gebruik in de stand “niet geconnecteerd” heeft u toegang tot de 50 in het apparaat voorgeprogrammeerde recepten.

Met dit menu, wordt u automatisch stap voor stap begeleid bij alle stappen van het geselecteerde recept. Lees en volg eenvoudigweg de op het scherm weergegeven aanwijzingen.

Na toegang tot het programma “Alle recepten”, kunt u uw recept kiezen door te filteren op:

 Type gerecht: hoofdgerecht, nagerecht, soep en overige

 Ingrediënten: groente, fruit, vlees en vis, of via een alfabetische lijst

 Leeftijd van uw kindje: de recepten zijn ingedeeld volgens de aanbevelingen die verstrekt zijn voor het introduceren van levensmiddelen tijdens het overgaan op vast voedsel.

Let op, in de stand “niet geconnecteerd” moet u de hoeveelheden / aantal porties en de aan uw kindje aangepaste textuur zelf invoeren. Naargelang de hoeveelheid en het aantal ingevoerde porties, wordt de ingrediëntenlijst automatisch bijgewerkt. Controleer of de voedingswaarden nageleefd worden en pas ze indien nodig aan.

 alfabetische volgorde. Scrol door de lijst om de recepten te bekijken

 Uw favoriete recepten in de Babycook® die u vooraf aangevinkt heeft

 Lijst Béaba&lk (uitsluitend beschikbaar in de stand geconnecteerd met de app). Leg een lijst aan van recepten via de app en vindt deze terug op de Babycook Smart®

In de stand “niet geconnecteerd”

Nadat u een recept geselecteerd heeft, wordt het recept op het scherm weergegeven. Vanaf dit scherm kunt u:

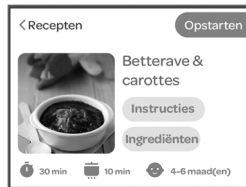

- Direct stap voor stap met het recept beginnen. De hoeveelheden zijn de standaard geregistreerde waarden (over het algemeen 2 porties van ongeveer 130 gram)
- Raadpleeg de aanwijzingen alvorens met het recept te beginnen door te klikken op “instructies”
- Controleer de ingrediëntenlijst en verander indien nodig de hoeveelheden door op “Ingrediënten” te klikken. De voedingswaarden per porties worden ook weergegeven

Opm.: om een optimaal resultaat te garanderen, komt de minimum hoeveelheid voor de bereiding overeen met 150g en bedraagt de maximale hoeveelheid 600g.

- Onder aan het recept vindt u de basisinformatie van het recept terug: de bereidingstijd*, de stoomtijd* en de aanbevolen minimumleeftijd voor het recept.

Opm.: *De tijden zijn slechts een indicatie en gebaseerd op de standaard hoeveelheid (over het algemeen: 2 porties van 130 gram)

Druk om het recept te starten op “Opstarten” rechts bovenaan op het scherm. De eerste stap wordt weergegeven. Volg eenvoudigweg de op het scherm weergegeven aanwijzingen. Bekijk, na het uitvoeren van de 1ste stap, de volgende stappen door op de pijl volgende (>) rechts bovenaan te drukken.

- Bij de stap van het wegen wordt de weegschaal automatisch weergegeven. U kunt de weegschaal op nul stellen door op “Tarra” te drukken

- Bij een bereidingsstap wordt de stoomtijd automatisch berekend naargelang het recept en de hoeveelheden. U kunt deze indien nodig bijstellen door te drukken op de insteltoetsen (-) en (+). Vul, om het stomen te starten, het waterreservoir en druk op de toets (€). De timer wordt op het scherm weergegeven zodat u de bereiding kunt volgen. Controleer, na het einde, of de etenswaren gaar zijn en start indien nodig een tweede stoomcyclus op. U kunt het stomen op elk moment onderbreken door opnieuw op de knop (€) te drukken. U heeft de mogelijkheid om de ingrediënten na het bereiden warm te houden.

- Bij de stap van het mixen, heeft u in de stand “niet geconnecteerd” de keuze om de gewenste textuur te kiezen uit glad, gemalen of gehakt.

Opm.: de gehakte textuur wordt aanbevolen voor baby's van 12 maanden en ouder, de gemalen textuur vanaf 9 maanden en de gladde textuur vanaf 4 maanden.

Druk, na het kiezen van de textuur, op de pijl volgende (>) . De mixtijd wordt automatisch berekend aan de hand van de geselecteerde textuur. Plaats, om het mixen op te starten, de pureerdeksel op de kom, breng vervolgens de deksel aan en druk op de toets 

In de stand “geconnecteerd”

U kunt een recept op uw Babycook Smart® starten via de app Béaba&lk. Daar het profiel van uw kindje geregistreerd is, vindt u direct het aan uw kindje aangepaste recept, ofwel een op zijn behoeften aangepaste hoeveelheid en textuur.

Door het recept te lanceren via uw app, worden alle instellingen voor het aan uw kindje aangepaste recept naar uw Babycook Smart® verzonden en hoeft u dus niet de hoeveelheden en de textuur op de Babycook® in te stellen.

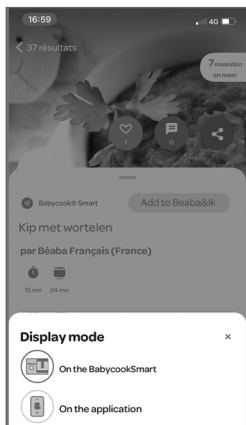

Het lanceren van een recept in de stand geconnecteerd via de app:

- Selecteer een "Compatible with Babycook Smart®" recept op de app
- Lanceer de stap voor stap bereiding van het recept. Er wordt een venster geopend om te vragen of u het recept uitsluitend op de app of tevens op de door de app geïdentificeerde Babycook Smart® wilt lanceren.

Opdat de app een Babycook Smart® kan identificeren, moeten het apparaat en de app aan hetzelfde Wifi-netwerk gekoppeld zijn.

- Klik op de Babycook® waarmee u het recept wilt bereiden. Het recept en alle vooraf geprogrammeerde instellingen (hoeveelheid en textuur) worden automatisch naar de Babycook® verzonden. Het recept wordt op de Babycook Smart® weergegeven, u kunt starten met de bereiding van het recept en de stap voor stap aanwijzingen op het scherm van de Babycook® volgen

Opm.: Opm.: de Babycook Smart® moet in de stand hoofdscherm staan om het recept in de stand geconnecteerd te lanceren via de app Béaba&lk.

Tip: om uw recepten van de app eenvoudig terug te vinden op de Babycook Smart®, kunt u ze registreren in de lijst "Béaba&lk" via de app. Als de app en de Babycook Smart® verbonden zijn met hetzelfde Wifi-netwerk, kunt u de lijst terugvinden in het apparaat in de rubriek "Béaba&lk". Als een via de app geselecteerd recept niet bestaat op uw Babycook Smart®, stelt het apparaat u voor dit te downloaden. Na het downloaden, is het recept in het geheugen van uw apparaat opgeslagen en kunt u het zonder de app gebruiken.

>> HULP BIJ BEREIDING

Het programma "Hulp bij koken" helpt bij het stomen en mixen van elk afzonderlijk ingrediënt. Het berekent automatisch de stoom- en mixtijd om het gewenste resultaat te verkrijgen naargelang de aangegeven hoeveelheden.

Toegang tot het programma:

1. Druk op het hoofdscherm op "hulp bij koken"
2. Na toegang tot het programma "Hulp bij koken", kunt u het ingrediënt selecteren dat u wilt stomen en/of mixen met behulp van diverse filters: groente, fruit, zetmeelproducten, vlees en vis.
3. U kunt door de lijst scrollen door met uw vinger omhoog of omlaag te vegen
4. Volg, na het selecteren van een ingrediënt, de aanwijzingen op het scherm op.
5. Breng de gewenste hoeveelheid van het ingrediënt aan met behulp van de weegschaal
6. Druk op de pijl volgende (>) rechts bovenaan om de volgende stappen te doorlopen.
7. Het apparaat berekent automatisch de voor de aangebrachte hoeveelheid benodigde stoom- en mixtijd.

8. Druk, om het stomen op te starten op de toets .

9. Druk, om het mixen op te starten, op de toets .

Opm.:

- Controleer altijd de temperatuur en de textuur van de voedingsmiddelen alvorens uw kindje te laten eten.
- Elk kindje is uniek en heeft verschillende behoeften. Pas u aan uw kindje aan en raadpleeg uw kinderarts bij vragen of twijfel.

Opm.:

Het apparaat is voorzien van een beveiliging tegen oververhitting. Zodra er geen water meer in het verwarmingsreservoir zit en dit tot een oververhitting leidt, schakelt het apparaat automatisch de bereiding uit en geeft een scherm weer waarin vermeld wordt dat u water moet toevoegen om het stomen voort te kunnen zetten .

9. HANDMATIGE STAND

>> **WEGEN:**

Raak tijdens het wegen de Babycook Smart® niet aan en plaats geen voorwerpen tegen het apparaat. Controleer of het apparaat op een stevige en vlakke ondergrond staat en er zich geen voorwerpen onder het apparaat bevinden. Het weegresultaat zal anders niet nauwkeurig zijn.

Het wegen:

1. Sluit het apparaat op de netstroom aan.
2. De toets voor het wegen  brandt op het hoofdscherm om aan te geven dat deze functie gebruikt kan worden.
3. Controleer of de kom en de stoommand zich op het motorblok bevinden.
4. Druk op de toets voor het wegen. Het scherm geeft een weegschaal weer. Druk, indien nodig, op de functie "tarra" om de weegschaal op 0g in te stellen.
5. Voeg de te wegen ingrediënten geleidelijk toe en stel tussen elk ingrediënt de tarra opnieuw in.



Aan het einde van het wegen, kunt u direct een stoomcyclus of een mixcyclus opstarten als u de ingrediënten direct in de kom afgewogen heeft. Druk anders op het icoon van het hoofdscherm  links bovenaan om naar het hoofdscherm terug te keren.

Opm.: de resolutie van de weegschaal bedraagt 5g en de nauwkeurigheid +/- 2,5g.

>> **AUTOCLEAN:** (Zie blz.2 )

Deze functie maakt het mogelijk de mengkom voor te spoelen met warm water om de reiniging te vereenvoudigen. De kom moet uiteraard volledig afgewassen worden na gebruik. Het programma Autoclean bestaat uit een stoomcyclus van 10min20 en een mixcyclus

Toegang tot de Autoclean functie:

1. Sluit het apparaat op de netstroom aan.
2. De toets Autoclean  brandt op het hoofdscherm om aan te geven dat deze functie gebruikt kan worden.
3. Druk op de toets . Autoclean. Volg de op het scherm weergegeven aanwijzingen:
4. Ontgrendel de deksel van het verwarmingsreservoir **22**.
5. Vul het verwarmingsreservoir tot op het "Max" niveau, en sluit met de deksel **23** **24**.
6. Controleer of het mes in de kom geplaatst is, voeg 200ml water en enkele druppels afwasmiddel in de glazen kom toe. Plaats de stoommand in de kom **25**.
7. Sluit de kom en lijn hierbij het handvat van de deksel uit op die van de kom **26**.
8. Vergrendel de kom op het apparaat.
9. Druk op de pijl volgende (>) rechts bovenaan.
10. Er wordt een bericht weergegeven om aan te geven dat het Autoclean programma bestaat uit een stoom- en mixcyclus. Druk op "Bevestigen" om de functie op te starten.

U kunt de Autoclean op elk gewenst moment onderbreken door opnieuw op de toets , en op "Beëindigen" te drukken.

>> **STOMEN** (Zie blz.2 **A**)

Toegang tot de stand Stomen:

1. Ontgrendel de deksel van het verwarmingsreservoir **1**.
2. Vul het verwarmingsreservoir met water tot aan het MAX niveau met behulp van de kom of een ander voorwerp **2**.
3. Vergrendel de deksel van het verwarmingsreservoir **3**.
4. Ontgrendel de deksel voor toegang tot de kom **4**.
5. Controleer of het mes correct met de pakking op de bodem van de kom geïnstalleerd is **5**.

LET OP, RISICO OP SNIJWONDEN BIJ HET HANTEREN VAN DE SCHERPE MESBLADEN

6. Zet de mand in de kom er zorg ervoor dat het handvat van de mand in de uitsparing van de kom rust **6**.
7. Vergrendel de kom op het apparaat **7**.
8. Snij de voedingsmiddelen in blokjes van circa 1 cm x 1 cm en leg ze in het mandje. Voor een gelijkmatig kookproces raden wij u aan het mandje niet overmatig te vullen **8**.
9. Controleer of de afdichting van de stoomuitgang niet verstopt is **9**.
10. Sluit de kom en lijn hierbij het handvat van de deksel uit op die van de kom. **10**.
11. Druk op de toets  om de stoomcyclus op te starten. Het apparaat geeft 1 piep af, het stoomsymbool knippert snel om aan te geven dat het apparaat een stoomcyclus uitvoert **11**.

12. Aan het einde van de stoomtijd piept het apparaat 2 maal. Verlaat de stand door te op "Beëindigen" te drukken rechts bovenaan, of herstart een stoomcyclus door op de toets  e drukken **12**.
13. Het warmhouden kan aan het einde van de bereidingstijd ingeschakeld worden door op het scherm te drukken. **13**.

14. Ontgrendel de deksel van de kom en pak deze vast via het handvat

LET OP, RISICO OP BRANDWONDEN

15. Verwijder de mand met behulp van het handvat. **14**.
16. Bewaar indien gewenst het kookvocht onder in de kom om het aan de bereiding toe te voegen om de textuur aan te passen of het mixen te vereenvoudigen.

Opm.:

- Kookvocht zit boordevol voedingsstoffen. Bewaar het.

- Er is een speciaal stoommandje verkrijgbaar voor het koken van rijst of kleine pasta.

U kunt het Stomen op elk gewenst moment onderbreken door opnieuw op de toets  en op "Verlaten" te drukken.

AANBEVELINGEN



- Laat na het bereiden geen water in het verwarmingsreservoir staan
- Giet uitsluitend schoon en voor consumptie geschikt water zonder etenresten of overige in het verwarmingsreservoir.
- Controleer altijd de temperatuur van de voedingsmiddelen alvorens ze aan uw kindje te geven.
- Het wordt aangeraden de etenwaren niet langdurig op te warmen om de ingrediënten niet te laten denatureren

>> **MIXEN** (Zie blz.2 **B**)

Controleer of het mes correct met de pakking op de bodem van de kom geïnstalleerd is **15**.

LET OP, RISICO OP SNIJWONDEN BIJ HET HANTEREN VAN DE SCHERPE MESBLADEN

Toegang tot de stand Mixen:



1. Breng, na gecontroleerd te hebben of de voedingsmiddelen gaar zijn, deze over van de mand in de kom. Afhankelijk van de gewenste consistentie kunt u een gedeelte van het kookvocht toevoegen alvorens de cyclus op te starten **16**.
2. Voeg de pureerdeksel toe om spatten tegen de deksel van de kom te voorkomen tijdens het mixen **17**.
3. Sluit de kom en lijn hierbij het handvat van de deksel uit op die van de kom **18**.
4. Druk op de toets  om over te gaan op het mixen **19**.
5. Stel de mixnelheid af (1 is het laagste niveau en 5 het hoogste niveau).
6. Houd de toets  ingedrukt om te mixen. Laat, om het mixen te onderbreken, de toets los **20**.
7. Open de kom door het handvat van de deksel naar rechts te duwen **21**.

8. Roer de maaltijd door met een spatel en voorkom het mixmes te raken en geef indien nodig nog een extra impuls.
9. Giet de bereiding in een potje of op een bord.

AANBEVELINGEN

- Verwijder de bereiding niet met keukengerei dat het mes of het keukengerei kan beschadigen.
- Veeg, om hygiënische redenen, het reservoir na elk gebruik van de Babycook® af met een schone doek.

>> VERWARMEN EN ONTDOOIEN

- Doe de te verwarmen of te ontdooien voedingsmiddelen in een geschikt potje en plaats dit zonder deksel in de stoommand. Het potje mag de stoomuitgang niet verstopen.
- Sluit de met het mes uitgeruste kom met de deksel en plaats het op het motorblok.
- Druk op de toets  voor toegang tot de stand stomen, stel vervolgens de stoomtijd af op de te verwarmen/ontdooien hoeveelheid.
- Vul het reservoir tot het "Max" niveau. Sluit het reservoir goed af met de deksel.
- Druk nogmaals op de knop  om de stoomcyclus op te starten.
- Als het geluidssignaal van de stoomtijd weerklinkt, kunt u het potje met een theedoek uit de mand halen (LET OP het restwater is zeer heet bij het einde van de kooktijd) en de inhoud doorroeren met een spatel om een homogene temperatuur te verkrijgen.
- Controleer altijd de temperatuur van de voedingsmiddelen alvorens uw kindje te laten eten.

OPMERKING: hoewel het altijd beter is om verse groente en fruit te gebruiken omdat die de meeste vitamines bevatten, kunt u ook diepvriesgroente en -fruit klaarmaken, na deze eerst direct in de kom van de Babycook® of in de koelkast te hebben ontdooid (ontdooi nooit voedingsmiddelen bij omgevingstemperatuur).

10. REINIGING EN ONDERHOUD

- Haal de stekker van het apparaat uit het stopcontact alvorens het te reinigen.
- Wij raden u aan om de demonteerbare onderdelen: kom; mand, deksels, pureerdeksel, pakkingen ... met de hand te wassen. Deze elementen zijn ook geschikt voor de vaatwasmachine. Het veelvoudig gebruik van de vaatwasmachine kan leiden tot vroegtijdige slijtage van de elementen.
- Volg, voor het reinigen van het mixmes en de afdichting de instructies voor het demonteren en hermonteren op:

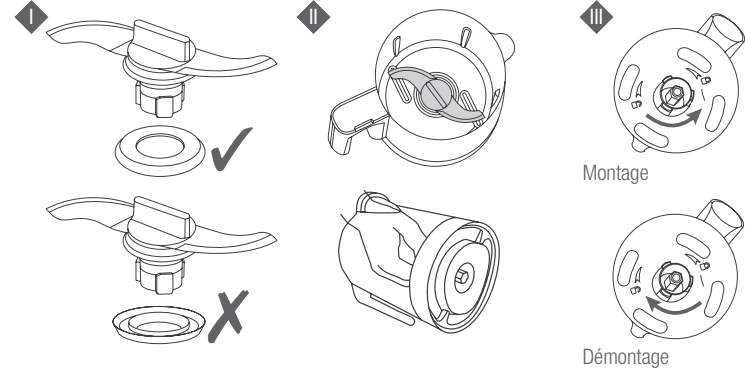

Opm.: het in Frankrijk vervaardigde, hoogwaardige mes van het merk Sabatier, is vervaardigd met een specifiek staalsoort gebruikt voor koksmessen. Het is een uiterst hard en zeer scherp geslepen soort rvs. Het mes is dus uiterst scherp voor een hoogwaardig en nauwkeurig mixresultaat

Voor het reinigen, raden wij aan om:

- Het direct na gebruik af te wassen
- Het gebruik van de vaatwasser te vermijden
- Het mes na het afwassen af te drogen (het mes niet aan de lucht laten drogen)
- Het mes droog op te bergen
- Bij het vormen van vlekken: drink het 5 min in een azijnbad en wrijf het schoon met een zachte schuurspons. Spoel het goed af en droog het zorgvuldig.

- Demontage van de deksel en de afdichting van de deksel:

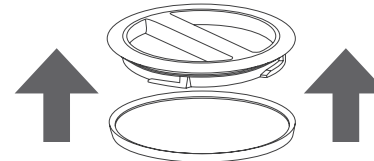

- Reinig de behuizing van het apparaat met een vochtige spons en afwasmiddel.
- Zorg ervoor dat er nooit etenswaren of vruchtensap in het reservoir terecht komen omdat dit het rvs reservoir zal beschadigen.
- Als u de kom gebruikt om het reservoir te vullen, controleer dan of deze volledig schoon is en geen resten van etenswaren of vruchtensap bevat.
- Reinig en spoel het reservoir regelmatig schoon. Sommige types waterkwaliteit en gebruik kunnen de kalkaanslag verergeren. Een slecht onderhouden reservoir kan op aanzienlijke wijze het rvs aantasten.

11. ONTKALKEN

- We raden het aan het apparaat om de 50 kookcycli te ontkalken.
- Gebruik uitsluitend natuurazijn of het specifieke Babycook reinigingsmiddel van BÉABA®.
- Gebruik nooit chemische ontkalkingsmiddelen of ontkalkingsmiddel voor koffiezetapparaten in het reservoir.

1. Schakel het apparaat uit, het ontkalken wordt in een koud apparaat zonder verwarmingscyclus uitgevoerd.
2. Giet een mengsel van 100 ml water en 100 ml natuurazijn of het Babycook reinigingsmiddel van BEABA in het reservoir.
3. Laat dit een hele nacht inwerken met open deksel.
4. Leeg de inhoud van het reservoir door het product om te keren.
5. Spoel het reservoir minstens 2 maal met schoon water en gooi de inhoud hierbij telkens weg.
6. Breng de deksel opnieuw aan.
7. Start een verwarmingscyclus op met schoon water in het reservoir (max niveau) zonder voedingsmiddelen.
8. Spoel de kom goed schoon met water alvorens het opnieuw te gebruiken.

Opm.: afhankelijk van het type kraanwater moet u het apparaat vaker ontkalken.



12. VRAGEN/ANTWOORDEN

Op de website van BÉABA® kunt u een bijgewerkte en gedetailleerde tabel raadplegen

| | |
|--|--|
| Het product werkt niet. | <ul style="list-style-type: none"> • Controleer of het apparaat is aangesloten op de elektriciteit • Controleer of de kom op de basis vergrendeld is en of de deksel vergrendeld is. |
| De kom lekt | <ul style="list-style-type: none"> • Controleer of de deksel correct is aangebracht. • Controleer of de mand (of de Rice Cooker) correct in de kom is geplaatst. Controleer de montage van de afdichting op het mes (raadpleeg de paragraaf REINIGING EN ONDERHOUD). • Controleer de staat van de afdichting van het mes en vervang indien nodig. • Controleer de correcte vergrendeling van het mes A-5. |
| Het fruit en de groente zijn niet gaar aan het einde van de cyclus | <ul style="list-style-type: none"> • Er zit geen water meer in het reservoir: <ul style="list-style-type: none"> - De hoeveelheid water bij het starten is ontoereikend. Vul het reservoir opnieuw en start een cyclus op. - Het apparaat wordt niet warm genoeg: voer één of meerdere ontkalkingscycli uit (raadpleeg de paragraaf ONTKALKEN) - Neem anders contact op met de After Sales dienst |

| | |
|---|--|
| De Babycook® fluit bij het begin van de verwarmingscyclus | <ul style="list-style-type: none"> • Het stoomcircuit is wellicht verstopt • Schakel de stoomcyclus onmiddellijk uit door op de  toets te drukken. • Open de deksel niet en wacht tot het apparaat volledig afgekoeld is alvorens de deksel te openen • Controleer of het gat van de kom en de afdichting niet verstopt zijn. • Ontstop deze anders. |
| De Babycook® maakt een vreemd geluid tijdens het mixen | Monteer de afdichting op correcte wijze op het mes (zie de Handleiding - paragraaf REINIGING EN ONDERHOUD) |

13. TECHNISCHE GEGEVENS

- Netstroomvoeding: 220-240 V 50/60 Hz

- Vermogen: 400 Watts (400 W verwarmingsweerstand / 135 W: motor)

WIFI :

- Frequenties: 2,4 GHz tot 2.4835 GHz

- Maximaal zendvermogen: 20 dBm

Gebruikstemperatuur: 10 tot 40°C

14. KOOKGIDS

Deze kookgids dient ter indicatie om de stoomtijd in de handmatige stand in te stellen. U kunt de automatische stand gebruiken om de stoomtijd automatisch te berekenen via het programma "Hulp bij koken"

| | ETENSWAREN | KOOK |
|------------------|--|---------------|
| TIJD | Groenten* | |
| | Aardappelen** | Circa 24 min. |
| | Wortelen* | Circa 24 min. |
| | Witte knolletjes* | Circa 24 min. |
| | Sperziebonen | Circa 24 min. |
| | Courgette | Circa 18 min. |
| | Prei | Circa 18 min. |
| | Doperwtjes | Circa 24 min. |
| | Pompoen* | Circa 18 min. |
| | Bloemkool | Circa 24 min. |
| | Vruchten | |
| | Appels | Circa 13 min. |
| | Peren | Circa 18 min. |
| | Aardbeien | Circa 13 min. |
| | Abrikozen | Circa 18 min. |
| | Ananas | Circa 24 min. |
| | Rood vlees | Circa 24 min. |
| | Wit vlees | Circa 24 min. |
| | Vis | Circa 24 min. |
| | Zetmeelproducten | |
| Rijst*** | Circa 24 min. | |
| Pasta *** | Circa 24 min. | |
| VERWARMEN | Potje (tijd aan te passen aan de hoeveelheid) | Circa 15 min. |
| ONTDOOIEN | Potjet | Circa 24 min. |

* Gesneden in blokjes van 1 cm x 1 cm.

** Gemiddelde stoomtijd voor een volle mand (circa 600gr).

*** Gebruik de apart verkrijgbare Pasta Rice Cooker.

Bij gebruik van de verwarmfunctie, is de starttemperatuur eveneens van invloed op de verwarmtijd.

Voor de ontdoofunctie kan het naargelang de hoeveelheid nodig zijn een tweede cyclus op te starten.

15. GARANTIE

De Babycook Smart® heeft 2 jaar garantie vanaf de datum van aankoop. Deze garantie is van toepassing bij normaal gebruik volgens de instructies die verstrekt worden in de diverse informatiedragers van het product en/of gepubliceerd zijn op de websites van onze merken. Tijdens deze periode bieden wij de gratis reparatie van alle door materiaal- of fabrieksfouten veroorzaakte storingen. Deze garantie is onderhevig aan de uiteindelijke beoordeling van de importeur.

- Als u bijstand of nadere informatie nodig heeft, kunt u de Béaba website raadplegen of contact opnemen met de consumentendienst van Béaba.
- Raadpleeg, bij het waarnemen van een storing, eerst de handleiding.
- Als de handleiding geen duidelijk antwoord biedt, kunt u contact opnemen met de After Sales dienst via de website www.beaba.com.

Door uw product te registreren op de app Béaba&Ik kunt u gebruikmaken van een verlengde garantietermijn van 3 jaar.

VERVALLEN VAN DE GARANTIE

- Bij een oneigenlijk en onjuist gebruik, een verkeerde aansluiting, het gebruik van niet originele onderdelen of accessoires, nalatigheid evenals bij storingen veroorzaakt door vocht, vuur, overstromingen, blikseminslag of natuurrampen;
- Bij niet toegestane wijzigingen en/of reparaties uitgevoerd door derden;
- Bij onjuist vervoer van het apparaat zonder geschikte verpakking evenals bij afwezigheid van de garantiebon en het aankoopbewijs.
- De snoeren en stekkers vallen niet onder de garantie.

De onderneming kan niet voor overige situaties en met name voor indirecte schade, aansprakelijk gesteld worden.

Download voor meer informatie de app Béaba & Ik in de App Store of op Google Play.

LESEN SIE DIESE GEBRAUCHSANWEISUNG VOR DER ERSTEN VERWENDUNG DES GERÄTS AUFMERKSAM

SICHERHEITSHINWEISE / WICHTIG:

- Eine falsche Verwendung des Geräts kann zu Verletzungsrisiken führen: Halten Sie diese Gebrauchsanweisung genau ein.
- Dieses Gerät kann von Kindern ab 8 Jahren verwendet werden, wenn sie entsprechend beaufsichtigt werden oder zuvor hinsichtlich des sicheren Gebrauchs des Geräts unterwiesen wurden und die möglichen Gefahren verstanden haben.
- Die Reinigung und Instandhaltung durch den Nutzer dürfen nicht von Kindern vorgenommen werden, außer sie sind älter als 8 Jahre und werden beaufsichtigt.
- Halten Sie das Gerät und sein Stromkabel außerhalb der Reichweite von Kindern unter 8 Jahren.
- Dieses Gerät kann von Personen mit verringerten physischen, sensorischen oder geistigen Fähigkeiten oder unzureichenden Erfahrungen oder Kenntnissen verwendet werden, wenn sie entsprechend beaufsichtigt werden oder zuvor hinsichtlich des sicheren Gebrauchs des Geräts unterwiesen wurden und die möglichen Gefahren verstanden haben.
- Dieses Gerät ist für den Hausgebrauch und ähnliche Verwendungszwecke bestimmt wie: Kochnischen für Personal in Geschäften, Büros und anderer Berufsumgebung, Bauernhöfe, Nutzung durch Kunden von Hotels, Motels und anderen Unterkünften, in Pensionen oder ähnlichem.
- Wenn das Stromkabel oder das Gerät beschädigt ist, muss es aus Sicherheitsgründen vom Hersteller, seinem Kundendienst oder Personen mit ähnlicher Qualifikation ersetzt werden.
- **ACHTUNG VERBRENNUNGSRISIKO** - Dieses Gerät produziert zum Garen der Lebensmittel sehr heißen Wasserdampf (100°C/212°F).
- Seien Sie vorsichtig, wenn heiße Flüssigkeit ins Gerät geschüttet wird, da es durch plötzliche Entstehung von Wasserdampf herauspritzen kann.
- Gehen Sie während des Garens nicht nahe an das Gerät.
- Öffnen Sie den Deckel nicht, solange das Garprogramm nicht beendet ist (Gefahr von spritzendem heißen Wasser).
- Die Oberfläche des Heizelements besitzt nach der Verwendung Resthitze.
- **ACHTUNG, GEFahr VON SCHNITTVERLETZUNGEN** - Die Messerklingen (d) sind extrem scharf.
- Halten Sie sich genau an die Demontageanweisungen für die Klinge (Pflege).

- Seien Sie vorsichtig, wenn Sie den Krug ausleeren.

STROMANSCHLUSS:

- Tauchen Sie das Gerät niemals in Wasser.
- Stecken Sie das Gerät vor der Montage, Demontage oder Reinigung ab.
- Stecken Sie das Gerät ab, wenn Sie es unbeaufsichtigt lassen.
- Verwenden Sie das Gerät nicht, wenn das Stromkabel beschädigt ist*.
- Stecken Sie das Gerät ab, wenn es nicht richtig funktioniert*.
- Stecken Sie das Gerät ab, wenn es beschädigt wurde (Fall, Bruch,...)*.

* contactez immédiatement le Service Après-Vente

VORSICHTSMASSNAHMEN / KINDER:

- Halten Sie das Gerät und sein Stromkabel außerhalb der Reichweite von Kindern.
- Schließen Sie jedes Mal den Deckel des Krugs wieder (Gefahr von Schnittverletzungen durch die Klingen).
- Die Reinigung des Geräts darf nicht durch ein Kind erfolgen.
- Die Pflege des Geräts darf nicht durch ein Kind erfolgen.
- Lassen Sie niemals ein Kind mit dem Gerät spielen.

Der Babycook® wurde entwickelt, um die Mahlzeiten Ihres Babys gesund, einfach und schnell zuzubereiten. Er kocht, erhitzt und taut die Lebensmittel mit Dampf auf, wodurch deren Vitamine bewahrt werden, und gewährleistet ein perfektes Mixen. Diese neue Generation des Babycooks® wurde während mehr als 3 Jahren von den Ingenieurteams von Béaba entwickelt, um ihn für junge Eltern noch praktischer, effizienter und sicherer zu machen.

Der Babycook Smart® bietet eine Vielzahl vorprogrammierter Rezepte mit einer Schritt-für-Schritt-Anleitung. Intelligentes Garen und automatisches Mixen gewährleisten ein perfektes Ergebnis mit einer Textur, die den Bedürfnissen Ihres Kindes entspricht. Nutzen Sie die App Beaba&ich, richten Sie das Profil Ihres Kindes ein und erhalten Sie auf die Bedürfnisse und Vorlieben Ihres Babys abgestimmte Rezepte.

1. BESCHREIBUNG DES GERÄTS

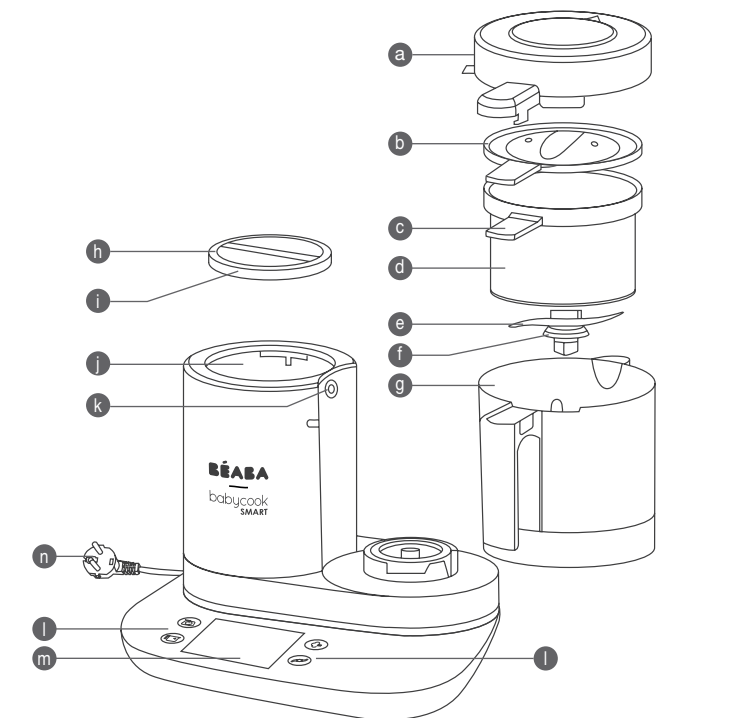

- | | |
|--|---|
| a Abnehmbarer Krugdeckel | h Deckel des Heizbehälters |
| b Mixdeckel | i Deckeldichtung des Heizbehälters |
| c Griff des Garkorbs | j Heizbehälter aus Edelstahl |
| d Garkorb / Korb zum Erwärmen aus Edelstahl | k Dichtung / Dampfauslass |
| e Mixmesser aus Edelstahl | l Bedienknöpfe |
| f Mixmesserdichtung | m Touchscreen |
| g Mixkrug aus Glas | n Stromkabel |

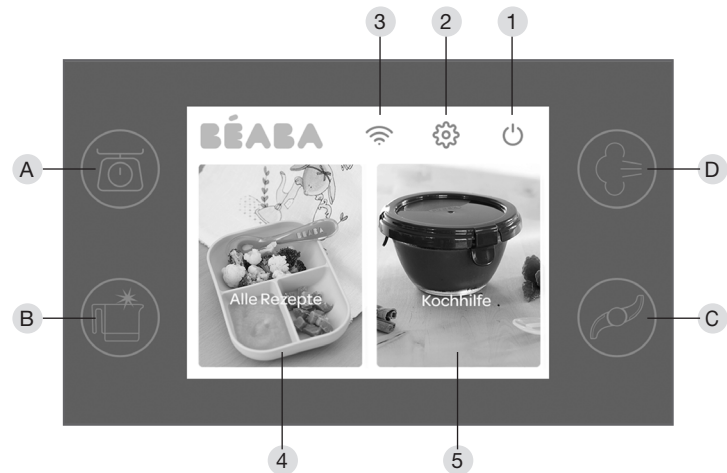

- | | |
|----------------------------------|--------------------|
| 1 Standby | A Wiegen |
| 2 Parameter | B Autoclean |
| 3 WLAN-Verbindung | C Garen |
| 4 Programm „Alle Rezepte“ | D Mixen |
| 5 Programm „Kochhilfe“ | |

GEBRAUCHSANWEISUNG:

| | |
|---|-----------|
| 1. BESCHREIBUNG DES GERÄTS | 37 |
| 2. VOR DER ERSTEN VERWENDUNG | 38 |
| 3. ERSTE VERWENDUNG UND WLAN-VERBINDUNG | 38 |
| 4. PAIRING DES SMARTPHONES/BABYCOOK SMART® | 39 |
| 5. EINSTELLUNGEN UND PARAMETER | 40 |
| 6. STANDBY | 40 |
| 7. GEBRAUCHSANWEISUNG: WICHTIGSTE BEFEHLE | 40 |
| 8. AUTOMATIKMODUS | 41 |
| >> Menü „Alle Rezepte“ | 41 |
| „Nicht verbunden“ | 41 |
| „Verbunden“ | 41 |
| >> Menü „Kochhilfe“ | 42 |
| 9. MANUELLER MODUS | 42 |
| >> Wiegen: | 42 |
| >> Autoclean: | 42 |
| >> Garen: | 43 |
| >> Mixen: | 43 |
| >> Erhitzen und Auftauen : | 44 |
| 10. REINIGUNG UND PFLEGE | 44 |
| 11. ENTKALKEN | 45 |
| 12. FRAGEN / ANTWORTEN | 45 |
| 13. TECHNISCHE DATEN | 45 |
| 14. GARLEITFADEN | 46 |
| 15. GARANTIE | 46 |

2. VOR DER ERSTEN VERWENDUNG

Entfernen Sie alle Verpackungsmaterialien.

Überprüfen Sie, ob Ihr Gerät vollständig und in perfektem Zustand ist. Der Babycook Smart® wird geliefert mit:

- Einem Motorblock mit Stecker
- Einem Mixkrug mit einer Edelstahlklinge
- Einem Dampfgarkorb
- Einem Deckel für den Heizbehälter
- Einem Deckel für den Krug
- Einem Mixdeckel
- Einer Gebrauchsanweisung

Reinigung vor der ersten Verwendung:

- Spülen Sie das Zubehör ab und waschen Sie es mit heißem Wasser (Krug, Heizbehälter, Garkorb, die 2 Deckel und den Mixdeckel).
- Starten Sie ein Garprogramm (Max-Markierung) nur mit Wasser im Heizbehälter (ohne Lebensmittel im Korb oder Krug).
- Waschen Sie sich die Hände sorgfältig, bevor Sie Produkte und Nahrung für Ihr Baby berühren.

ACHTUNG

- Verwenden Sie das Gerät stets auf einer stabilen und ebenen Fläche.
- Stellen Sie das Gerät nicht in die Nähe einer Hitzequelle, Kochplatte,...
- Transportieren Sie das Gerät nicht am Griff des Krugs.
- Starten Sie das Garprogramm nicht ohne Wasser im Heizbehälter.
- Stellen Sie den Krug des Babycooks® nicht in den Ofen oder die Mikrowelle.

3. ERSTE VERWENDUNG UND WLAN-VERBINDUNG

Der Babycook Smart® kann jederzeit auch ohne Internetverbindung verwendet werden. Die Internetverbindung des Babycook Smart® ermöglicht es:

- von den neuesten Updates der integrierten Software zu profitieren,
- die Anzahl der Rezepte auf Ihrem Gerät zu vergrößern,
- über die App Beba&ich ein individuell auf Ihr Kind abgestimmtes Rezept zu senden.

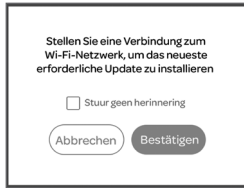

1. Stecken Sie das Gerät an eine geeignete Steckdose an. Sobald das Gerät angesteckt ist, schaltet sich das Display ein. Bei der ersten Nutzung erscheint ein Fenster, in dem Sie gebeten werden, sich mit dem WLAN-Netz zu verbinden.

- Klicken Sie auf „Abbrechen“, wenn Sie sich nicht sofort mit dem Internet verbinden möchten. Sie können Ihr Gerät später verbinden, indem Sie auf dem Startbildschirm auf das WLAN-Icon drücken.

- Klicken Sie auf „Bestätigen“, um eine Internetverbindung herzustellen.*



2. Nach der Suche erscheint automatisch eine Liste aller verfügbaren WLAN-Netze. Je stärker das Signal ist, umso weiter oben erscheint das Netz in der Liste. Sie können durch die Liste scrollen, indem Sie Ihren Finger nach oben oder unten schieben. Sie können ein Netz manuell hinzuzufügen, indem Sie „Ein Netzwerk hinzufügen“ auswählen.

3. Damit die Verbindung hergestellt wird, müssen Sie das Netz auswählen, indem Sie auf dem Display darauf klicken und dann oben rechts auf den Weiter-Pfeil drücken.



4. Wenn das Netz nicht gesichert ist, wird jetzt die Verbindung hergestellt. In den meisten Fällen ist für die Verbindung ein WLAN-Passwort notwendig. Dieses WLAN-Passwort muss mit der erschienenen Tastatur eingegeben werden.

Sobald das Passwort eingegeben ist, drücken Sie auf „Bestätigen“.

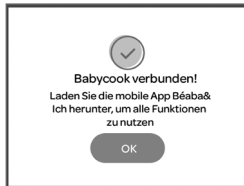

5. Es öffnet sich ein Fenster, um die erfolgreiche Verbindung mit dem WLAN oder das Scheitern der Verbindung zu bestätigen.

• Beim ersten Verbindungsaufbau oder wenn Sie Ihr WLAN-Netz ändern möchten, muss das WLAN-Netz gespeichert werden. Wenn das WLAN aktiviert ist und Ihr Babycook Smart® ein Netz entdeckt, mit dem er bereits einmal verbunden war, stellt er die Verbindung automatisch wieder her.

• Das WLAN-Icon auf dem Startbildschirm ermöglicht es Ihnen, zu sehen, ob Sie verbunden sind:

: WLAN deaktiviert und somit nicht verbunden

: WLAN aktiviert, aber nicht verbunden

: WLAN aktiviert und verbunden

• Um sich von einem Netz abzumelden, wenn Ihr Babycook® bereits verbunden ist:

- Drücken Sie auf das WLAN-Icon

- Das verbundene Netz wird durch ein grünes Häkchen angezeigt

- Wählen Sie das WLAN-Netz, mit dem Ihr Babycook Smart® verbunden ist. Das grüne Häkchen verschwindet.

- Klicken Sie auf den Weiter-Pfeil oben rechts.

- Ein Fenster öffnet sich. Bestätigen Sie, indem Sie auf „ja“ klicken, um die Verbindung zum WLAN-Netz zu trennen.

Anmerkung: Das Gerät unterstützt nur einen WLAN-Router mit einer Frequenz von 2,4 GHz.

4. PAIRING DES SMARTPHONES/BABYCOOK SMART®

Die App Beaba& ich begleitet und leitet im Alltag tausende von Eltern an. Eine stark individualisierbare App, die es Ihnen ermöglicht, die Babymahlzeiten noch schneller auf dessen Bedürfnisse angepasst zuzubereiten, Ihre eigenen Rezepte zu erstellen und sie mit den Mitgliedern zu teilen, aber auch zahlreiche weitere Funktionen zu verwalten, um Ihren Alltag zu erleichtern.

Mit der App können Sie:

- Das Profil Ihres Kindes eingeben (Alter, Lebensmittelvorlieben, Allergien usw.)
- Egal wo Sie sind, auf Rezepte zugreifen
- An die Bedürfnisse Ihres Kindes angepasste Menüvorschläge erhalten
- Rezepte auswählen und eine „Beaba&ich“-Liste im Babycook Smart® erstellen
- Rezepte an Ihren Babycook Smart® senden
- Die Zubereitung des Rezepts Schritt für Schritt auf Ihrem Telefon verfolgen (Verfolgung des Garens, Mitteilung bei Fertigstellung)
- Eine Einkaufsliste erstellen
- Ihre eigenen Rezepte kreieren
- Ihr Gerät registrieren, um die Garantie zu erweitern
- Den Kundendienst kontaktieren
- Dinge mit der Elterngemeinschaft teilen

- Die Verbindung kann jederzeit in den Einstellungen oder über den Startbildschirm deaktiviert werden.
- Wenn die WLAN-Verbindung steht, werden neue Updates (Rezepte, Software usw.) automatisch heruntergeladen. Über dem Icon „Einstellungen“ erscheint ein roter Punkt. um über die Möglichkeit, diese Updates zu installieren, zu informieren.

Um den Babycook Smart® mit der App Beaba&ich zu verbinden:

1. Laden Sie die App Beaba&ich kostenlos herunter.
2. Starten Sie die App auf dem Telefon.
3. Verbinden Sie die App und den Babycook Smart® im gleichen WLAN-Netz.
4. Sobald diese im gleichen WLAN-Netz verbunden sind, können die Geräte miteinander kommunizieren.

Der Babycook Smart® funktioniert auch ohne App-Verbindung. Wenn Sie aber von allen Funktionen des Babycook Smart® profitieren möchten, müssen Sie die App Beaba&ich herunterladen. Das Pairing mit dem Smartphone ist erforderlich, um folgende Funktionen zu nutzen: Senden von auf Ihr Kind angepassten Rezepten vom Smartphone an den Babycook®, meine Beaba&ich-Liste, Fernverfolgung der Zubereitung des Rezepts vom Smartphone aus.

5. EINSTELLUNGEN UND PARAMETER

Auf dem Startbildschirm gelangen Sie in die Einstellungen, indem Sie auf folgendes Icon drücken:  Sie finden dort folgende Menüoptionen:

- Sprachauswahl

Es ist möglich, die Sprache zu ändern. Wählen Sie in den Einstellungen „Sprachen“. Wählen Sie dann die gewünschte Sprache, indem Sie darauf klicken. Die gewählte Sprache wird durch ein ✓ angezeigt. Bestätigen Sie Ihre Wahl anschließend, indem Sie das Menü durch Klicken auf den Zurück-Pfeil verlassen.

- Auswahl der Warmhaltepräferenzen

Es ist möglich, Ihre Gerichte nach dem Garen warm zu halten. Solange sich im Heizbehälter Wasser befindet, hält das Gerät warm. Diese Funktion ist standardmäßig aktiviert, Sie können sie aber deaktivieren, indem Sie auf „deaktiviert“ drücken. Sie können diese Funktion auf jeden Fall während der Rezeptzubereitung während des Garschritts aktivieren oder deaktivieren.

- Ton

Wählen Sie in den Einstellungen „Ton“. Aktivieren oder deaktivieren Sie die Tonsignale, indem Sie auf die gewünschte Funktion klicken. Wenn der Ton deaktiviert wird, schalten Sie so alle Warntöne aus.

- Hintergrundbeleuchtung

Stellen Sie die Helligkeit der Displayanzeige ein. Drücken Sie auf die Knöpfe + oder -, um eine der fünf Helligkeitsstufen auszuwählen. 1 ist die dunkelste Stufe und 5 ist die hellste Stufe.

- Konfiguration des WLAN-Netzes

Aktivieren oder deaktivieren Sie das WLAN-Netz über dieses Menü.

- Informationen zur Software und Updates

Hier finden Sie Details zu Ihrer Softwareversion und dem Gerät. Diese Informationen sind zum Beispiel nützlich, wenn Sie den Kundendienst anrufen.

Damit Ihr Babycook Smart® in einem optimalen Betriebszustand bleibt, werden Updates herausgegeben. Diese Updates können zum Beispiel Verbesserungen an der bestehenden Software oder neue Funktion oder neue Rezepte beinhalten. Wenn ein Update verfügbar ist, wird es automatisch im Hintergrund

heruntergeladen, wenn das Gerät mit dem WLAN-Netz verbunden ist. Über dem Icon Einstellungen erscheint ein roter Punkt , um über die Möglichkeit, diese Updates zu installieren, zu informieren. Um es zu installieren, klicken Sie auf „aktualisieren“.

Während des Updates kann es sein, dass sich das Display des Babycook Smart® ausschaltet. Schalten Sie ihn während des Herunterladens und Installierens des Updates nicht aus.

- Rezepte löschen

Der Babycook Smart® enthält ab Werk 50 gespeicherte Rezepte. Sie können Rezepte löschen. Achtung: Das Löschen eines Rezepts kann nicht rückgängig gemacht werden. Diese Rezepte verschwinden von ihrem Babycook Smart® und auch von der Favoriten-Liste, wenn diese als „Favoriten“ gekennzeichnet wurden. Um Rezepte hinzuzufügen, müssen Sie die App Beaba&ich besitzen und die Rezepte über die App an den Babycook Smart® senden.

6. STANDBY

Der Standby Ihres Geräts ermöglicht es, Strom zu sparen.

Um den Babycook Smart® in den Standby zu schicken:

- Klicken Sie auf das Icon 

- Es erscheint ein Fenster, das Sie um Bestätigung bittet. Drücken Sie auf „Ja“, um ihn in den Standby zu schicken. Wenn Sie nichts tun, schaltet sich das Gerät 30 Sek. nach Anzeige der Mitteilung in den Standby. Um den Standby zu beenden, müssen Sie nur auf den Bildschirm des Babycook Smart® drücken. Er schaltet sich dann wieder ein.

Anmerkung: Wenn das Display des Babycook Smart® nicht betätigt wird, schaltet sich das Gerät nach 30 Minuten automatisch in den Standby (wenn gerade kein Schritt-für-Schritt-Rezept und keine Kochhilfe durchgeführt werden).

7. GEBRAUCHSANWEISUNG: WICHTIGSTE BEFEHLE

Der Babycook Smart® besitzt zwei Modi: einen Automatikmodus und einen manuellen Modus.

• Der Automatikmodus bietet 2 Programme, die auf der Hauptseite zu finden sind.

- das Programm „Alle Rezepte“, das eine Rezeptliste mit Schritt-für-Schritt-Erklärung der Zubereitung enthält.

- das Programm „Kochhilfe“, das Ihnen hilft, eine Vielzahl an Zutaten zuzubereiten, zu erhitzen und zu mixen.

• Für den manuellen Modus gibt es auf dem Bedienfeld 4 Sensortasten um das Display. (Befehle Wiegen, Garen, Mixen und Autoclean)

1. Wiegen



2. Garen



3. Mixen



4. Autoclean



8. AUTOMATIKMODUS

>> ALLE REZEPTE

Dieses Programm kann sowohl „verbunden“ mit der mobilen App Beaba&ich als auch „nicht verbunden“ verwendet werden. Wenn Sie es „nicht verbunden“ verwenden, haben Sie Zugriff auf 50 im Gerät gespeicherte Rezepte.

In diesem Menü werden Sie automatisch Schritt für Schritt durch alle Zubereitungsschritte des ausgewählten Rezepts geführt. Lesen und befolgen Sie einfach die auf dem Display angezeigten Anweisungen.

Sobald Sie im Programm „Alle Rezepte“ sind, können Sie Ihr Rezept auswählen und dabei filtern nach:



Art des Gerichts: Hauptspeise, Dessert, Suppe und sonstiges



Zutaten: Gemüse, Früchte, stärkehaltige Lebensmittel, Fleisch und Fisch oder nach einer alphabetischen Liste



Alter Ihres Kindes: Die Rezepte sind gemäß den Empfehlungen für die Einführung von Lebensmitteln beim Übergang zu fester Nahrung sortiert.

Achtung: Wenn das Gerät „nicht verbunden“ ist, müssen Sie die für Ihr Baby geeigneten Mengen/Anzahl Portionen und Textur festlegen. Je nach festgelegter Menge und Anzahl Portionen wird die Zutatenliste automatisch aktualisiert. Überprüfen Sie, ob die Nährwerte eingehalten werden und passen Sie sie gegebenenfalls an.



alphabetische Reihenfolge. Scrollen Sie die Liste vertikal durch, um die Rezepte zu sehen



Ihre im Babycook® gespeicherten Lieblingsrezepte, die Sie zuvor markiert haben



Beaba&ich-Liste (nur verbunden mit der App verfügbar). Erstellen Sie über Ihre App eine Rezeptliste und speichern Sie sie in Ihrem Babycook Smart®

Nicht verbunden“

Sobald Sie ein Rezept ausgewählt haben, wird das Rezeptblatt auf dem Display angezeigt. In dieser Ansicht können Sie:



- Das Schritt-für-Schritt-Rezept direkt starten. Bei den Mengen handelt es sich um die standardmäßig gespeicherten Mengen (im Allgemeinen 2 Portionen mit etwa 130 Gramm)
- Lesen Sie die Anweisungen, bevor Sie das Rezept beginnen, indem Sie auf „Anleitungen“ klicken.
- Überprüfen Sie die Zutatenliste und ändern Sie bei Bedarf die Mengen, indem Sie auf „Zutaten“ klicken. Es werden auch die Nährwerte pro Portion angegeben.

Anmerkung: Um ein optimales Ergebnis zu gewährleisten, beträgt die Mindestzubereitungsmenge 150 g und die maximale Menge 600 g.

- Am Ende des Rezeptblatts befinden sich die Basisinformationen zum Rezept: die Zubereitungszeit*, die Garzeit* und das Alter, ab dem das Rezept empfohlen wird.

Anmerkung: *Die Zeiten sind Richtwerte für die Standardmenge (im Allgemeinen: 2 Portionen mit 130 Gramm)

Um das Rezept zu beginnen, drücken Sie auf „Starten“ oben rechts im Display. Der erste Schritt wird angezeigt. Befolgen Sie die auf dem Display angezeigten Anweisungen. Nachdem Sie den ersten Schritt durchgeführt haben, rufen Sie die nächsten auf, indem Sie auf den Weiter-Pfeil (>) drücken, der sich oben rechts befindet.

- Bei einem Schritt, der Abwiegen beinhaltet, erscheint die Waage automatisch. Sie können die Waage zurücksetzen, indem Sie auf „Tara“ drücken.

- Bei einem Garschritt wird die Garzeit automatisch entsprechend dem Rezept und den Mengen berechnet. Sie können sie bei Bedarf mit Hilfe der Regelungstasten (-) und (+) anpassen. Um den Gargang zu starten, füllen Sie den Wasserbehälter und drücken Sie auf den Knopf (☑). Auf dem Display erscheint ein Timer, damit Sie das Garen mitverfolgen können. Überprüfen Sie am Ende den Gargrad und starten Sie, falls erforderlich, einen neuen Gargang. Sie können das Garen jederzeit stoppen, indem Sie erneut auf den Knopf (☑) drücken. Sie haben die Möglichkeit, die Zutaten nach dem Garen warm zu halten.

- Beim Mixen haben Sie bei einem „nicht verbundenen“ Gerät die Möglichkeit, die gewünschte Textur zwischen glatt, passiert und Stückchen zu wählen.

Anmerkung: Bei einigen Rezepten werden nur eine oder zwei der drei Texturen vorgeschlagen.

Achtung: Die Textur Stückchen wird erst für Babys ab 12 Monaten empfohlen, die Textur passiert ab 9 Monaten und die Textur glatt ab 4 Monaten.

Sobald Sie die Textur gewählt haben, drücken Sie auf den Weiter-Pfeil (>). Die Mixzeit wird automatisch in Abhängigkeit von der gewählten Textur berechnet. Um das Mixen zu starten, setzen Sie den Mixdeckel auf den Krug, dann den Deckel, und drücken Sie auf den Knopf (☑)

„Verbunden“

Sie haben die Möglichkeit, ein Rezept mit Ihrem Babycook Smart® von der App Beaba&ich aus zu starten. Da das Profil Ihres Kindes registriert ist, finden Sie direkt das für Ihr Baby angepasste Rezept, also eine für seine Bedürfnisse geeignete Menge und Textur.

Wenn Sie dieses Rezept von Ihrer App aus starten, werden also alle Parameter für ein auf Ihr Baby abgestimmtes Rezept an den Babycook Smart® gesandt. Sie müssen also die Mengen und Textur nicht am Babycook® auswählen.

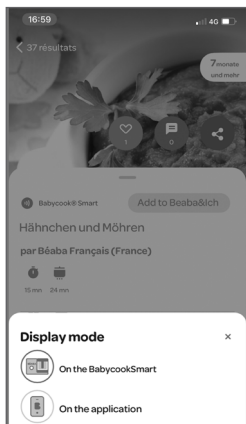

Um ein Rezept „verbunden“ von der App aus zu starten:

- Wählen Sie ein „Smart-kompatibles“ Rezept in der App aus.
 - Starten Sie das Schritt-für-Schritt-Rezept. Ein Fenster öffnet sich, um Sie zu fragen, ob Sie es nur in der App oder im Babycook Smart®, den sie erkannt hat, starten möchten.
- Damit die App einen Babycook Smart® erkennt, müssen das Gerät und die App über dasselbe WLAN-Netz verbunden werden.
- Drücken Sie auf den Babycook®, mit dem Sie das Rezept beginnen möchten. Dieses wird automatisch mit allen voreingestellten Parametern (Menge & Textur) an den Babycook® gesandt. Das Rezeptblatt wird auf dem Babycook Smart® angezeigt. Sie müssen das Rezept nur noch starten und die Schritt-für-Schritt-Anweisungen auf dem Display des Babycook® befolgen.

Anmerkung: Der Babycook Smart® muss den Startbildschirm anzeigen, um ein Rezept „verbunden“ von der App aus starten zu können.

Tipp: Um Ihre Rezepte aus der App leicht im Babycook Smart® zu finden, registrieren Sie sie auf der „Beaba&Ich“-Liste in der App. Wenn die App und der Babycook Smart® im gleiche WLAN-Netz verbunden sind, finden Sie die Liste auf dem Gerät in der Rubrik „Beaba&Ich“. Wenn ein in der App ausgewähltes Rezept auf Ihrem Babycook Smart® nicht existiert, schlägt Ihnen das Gerät vor, dieses herunterzuladen. Sobald es heruntergeladen ist, wird das Rezept in Ihrem Gerät gespeichert und Sie benötigen die App nicht mehr, um es zuzubereiten.

>> KOCHHILFE



Das Programm „Kochhilfe“ hilft, eine Zutat sowohl zuzubereiten als auch zu mixen.

Es berechnet automatisch die Gar- und Mixzeit, die erforderlich ist, um in Abhängigkeit von den gewählten Mengen das gewünschte Ergebnis zu erzielen.

Aufrufen des Programms:

1. Drücken Sie auf dem Startbildschirm auf „Kochhilfe“.
2. Sobald Sie das Programm „Kochhilfe“ geöffnet haben, können Sie mithilfe verschiedener Filter (Gemüse, Früchte, stärkehaltige Lebensmittel, Fleisch und Fisch) die Zutat auswählen, die Sie garen und/oder mixen möchten.
3. Sie können durch die Zutatenliste scrollen, indem Sie Ihren Finger auf dem Display von oben nach unten schieben
4. Lassen Sie sich nach Auswahl einer Zutat von den Anweisungen auf dem Display führen.
5. Geben Sie die von Ihnen gewünschte Zutatenmenge mithilfe der Waage hinzu.

6. Drücken Sie auf den Weiter-Pfeil (>) oben rechts, um die folgenden Schritte anzeigen zu lassen.

7. Das Gerät berechnet die in Abhängigkeit von der verwendeten Menge notwendige Gar- und Mixzeit automatisch.
8. Um einen Garvorgang zu starten, drücken Sie auf den Knopf .
9. Um einen Mixvorgang zu starten, drücken Sie auf den Knopf .

Anmerkung:

- Überprüfen Sie stets sorgfältig die Temperatur und Textur der Lebensmittel, bevor Sie sie dem Kind zu essen geben.
- Jedes Kind ist einzigartig und kann unterschiedliche Bedürfnisse haben. Achten Sie stets auf Ihr Kind und fragen Sie im Zweifelsfall Ihren Kinderarzt um Rat.

Anmerkung:

Das Gerät besitzt einen Überhitzungsschutz. Sobald sich kein Wasser mehr im Heizbehälter befindet und dies zu einer Überhitzung führt, beendet das Gerät den Garvorgang automatisch und es erscheint ein Fenster, das Sie informiert, dass Wasser hinzugefügt werden muss, um das Garen fortzusetzen.

9. MANUELLER MODUS

>> **WIEGEN:**

Wenn Sie etwas abwiegen, berühren Sie den Babycook Smart® nicht und lehnen Sie nichts gegen ihn. Stellen Sie sicher, dass sich das Gerät auf einer stabilen und ebenen Fläche befindet und sich nichts unter ihm befindet. Ansonsten könnte das Ergebnis verfälscht werden.

Um etwas abzuwiegen:

1. Stecken Sie das Gerät an.
2. Wenn Sie sich auf dem Startbildschirm befinden, leuchtet der Waage-Knopf , um Ihnen mitzuteilen, dass diese verfügbar ist.
3. Stellen Sie sicher, dass sich der Krug und Korb auf dem Motorblock befinden.
4. Drücken Sie auf den Waage-Knopf. Das Display zeigt eine Waage an. Drücken Sie, wenn erforderlich, auf die „Tara“-Funktion, um die Waage auf 0 g zurückzusetzen.
5. Geben Sie nacheinander die abzuwiegenden Zutaten hinzu und drücken Sie nach jeder Zutat auf Tara.



Nach dem Abwiegen können Sie direkt einen Gar- oder Mixvorgang starten, wenn Sie im Krug abgewogen haben. Drücken Sie ansonsten auf das Start-Icon  oben links, um zum Hauptbildschirm zurückzukehren.

Anmerkung: Die Waage wiegt in 5g-Schritten auf +/-2,5 g genau.

>> **AUTOCLEAN:** (siehe S.2 )

Diese Funktion ermöglicht es, den Mixkrug mit heißem Wasser vorzuspülen, um die Reinigung zu erleichtern. Nach der Nutzung ist trotzdem ein vollständiges Abspülen erforderlich. Das Programm Autoclean beinhaltet einen Garvorgang, der 10 Min. 20 Sek. dauert, dann einen Mixvorgang

Um die Funktion Autoclean aufzurufen:

1. Stecken Sie das Gerät an.
2. Wenn Sie sich auf dem Startbildschirm befinden, leuchtet der Knopf Autoclean , um Ihnen mitzuteilen, dass dieser verfügbar ist.
3. Drücken Sie auf den Knopf Autoclean . Befolgen Sie die auf dem Display angezeigten Anweisungen:
4. Entriegeln Sie den Deckel des Heizbehälters **22**.
5. Füllen Sie den Heizbehälter bis zur „Max“-Markierung und schließen Sie den Deckel **23** **24**.
6. Stellen Sie sicher, dass sich die Klinge im Krug befindet, geben Sie dann 200 ml Wasser und ein paar Tropfen Spülmittel in den Glaskrug. Stellen Sie den Garkorb in den Krug **25**.
7. Schließen Sie den Deckel des Krugs, indem Sie den Griff des Deckels auf denjenigen des Krugs ausrichten **26**.
8. Verriegeln Sie den Krug auf dem Gerät
9. Drücken Sie auf den Weiter-Pfeil (>) oben rechts.
10. Eine Mitteilung informiert Sie, dass das Autoclean-Programm aus einem Garvorgang, dann einem Mixvorgang besteht. Drücken Sie auf „Bestätigen“, um das Programm zu starten.

Sie können das Autoclean-Programm jederzeit stoppen, indem Sie erneut auf den Knopf , dann auf „Beenden“ drücken.

>> **GAREN:** (siehe S.2 )



Um den Garmodus aufzurufen:

1. Entriegeln Sie den Deckel des Heizbehälters **1**.
2. Füllen Sie den Heizbehälter mit dem Krug oder einem anderen Gefäß bis zur MAX-Markierung mit Wasser **2**.
3. Schließen Sie den Deckel des Heizbehälters **3**.
4. Entriegeln Sie den Deckel, um in den Krug zu gelangen **4**.
5. Überprüfen Sie, ob das Messer und die Dichtung richtig am Boden des Krugs installiert sind **5**.

VORSICHT VOR SCHNITTVERLETZUNGEN BEIM UMGANG MIT DEN SCHARFEN KLINGEN.

6. Setzen Sie den Korb in den Krug und achten Sie dabei darauf, den Griff des Korbs in der Aussparung des Krugs zu platzieren **6**.
7. Verriegeln Sie den Krug auf dem Gerät **7**.
8. Schneiden Sie die Lebensmittel in etwa 1 cm x 1 cm große Würfel und geben Sie sie in den Korb. Um ein homogenes Garen sicherzustellen, raten wir Ihnen, den Korb nicht zu überladen **8**.
9. Überprüfen Sie, ob die Dichtung des Dampfauslasses verstopft ist **9**.
10. Schließen Sie den Deckel des Krugs, indem Sie den Griff des Deckels auf denjenigen des Krugs

ausrichten **10**.

11. Drücken Sie auf den Knopf , um das Garprogramm zu starten. Das Gerät piepst einmal, das Dampfsymbol blinkt schnell und teilt so mit, dass das Gerät gerade gart **11**.
 12. Nach dem Garen piepst das Gerät 2 Mal. Verlassen Sie den Modus, indem Sie oben rechts auf dem Display auf „Beenden“ klicken, oder starten Sie einen Garvorgang, indem Sie auf den Knopf  klicken **12**.
 13. Nach dem Garen kann das Warmhalten durch Drücken auf das Display eingeschaltet werden **13**.
 14. Entriegeln Sie den Deckel des Krugs. Greifen Sie ihn hierzu am Griff
- ### **ACHTUNG VERBRENNUNGSRISIKO**
15. Entnehmen Sie den Korb an seinem Griff. **14**.
 16. Wenn Sie dies wünschen, bewahren Sie den Garsaft am Boden des Krugs auf, um ihn zur Mahlzeit zu geben und so deren Textur anzupassen und das Mixen zu erleichtern.

Anmerkung:

- Der Garsaft ist voller Nährstoffe. Bewahren Sie ihn auf.
- Ein spezieller Garkorb für stärkehaltige Lebensmittel für das Garen von Reis und kleinen Nudeln kann gekauft werden.

Sie können das Garen jederzeit stoppen, indem Sie auf den Knopf , dann auf „Beenden“ drücken.

EMPFEHLUNGEN

- Lassen Sie nach dem Garen kein Wasser im Heizbehälter.
- Gießen Sie nur sauberes Trinkwasser ohne Lebensmittelrückstände oder andere Rückstände in den Heizbehälter.
- Überprüfen Sie stets die Temperatur der Lebensmittel, bevor Sie sie servieren.
- Es wird empfohlen, die Nahrung nicht zu lange zu erhitzen, um die Inhaltsstoffe nicht zu zerstören.

>> **MIXEN:** (siehe S.2 )

Überprüfen Sie, ob das Messer und die Dichtung richtig am Boden des Krugs installiert sind **15**.

VORSICHT VOR SCHNITTVERLETZUNGEN BEIM UMGANG MIT DEN SCHARFEN KLINGEN.

Um den Mixmodus aufzurufen:



1. Geben Sie die Lebensmittel nach Überprüfung ihres Garzustands vom Korb in den Krug. Geben Sie je nach gewünschter Konsistenz einen Teil des Garsafts mit in den Krug, bevor Sie das Mixen starten **16**.
2. Setzen Sie den Mixdeckel ein. Er erlaubt es, beim Mixen Spritzer auf den Mixdeckel zu vermeiden **17**.
3. Schließen Sie den Deckel des Krugs, indem Sie den Griff des Deckels auf denjenigen des Krugs ausrichten **18**.
4. Drücken Sie auf den Knopf  um in den Mixmodus zu gelangen **19**.
5. Stellen Sie die Mixgeschwindigkeit ein (1 ist die langsamste Geschwindigkeit und 5 die schnellste).

6. Halten Sie den Knopf  zum Mixen gedrückt. Lassen Sie den Knopf los, um das Mixen zu stoppen **20**.
7. Öffnen Sie den Krug, indem Sie den Griff des Deckels nach rechts drücken **21**.
8. Mischen Sie die Masse, falls erforderlich, mit einem Spachtel. Vermeiden Sie dabei, die Klingen zu berühren, und mixen Sie nochmals, falls erforderlich.
9. Geben Sie die Masse in ein Gläschen oder einen Teller.

EMPFEHLUNGEN

- Verwenden Sie zum Leeren des Krugs kein Hilfsmittel, das das Messer beschädigen könnte oder selbst beschädigt werden könnte.
- Wischen Sie den Heizbehälter des Babycooks® aus Hygienegründen nach jeder Verwendung mit einem trockenen und sauberen Lappen ab.

>> ERHITZEN UND AUFTAUEN:

- Die zu erhitzenden oder aufzutauenden Lebensmittel werden zuerst in einen geeigneten Behälter gegeben, der ohne Deckel in den Garkorb gestellt wird. Der Behälter darf den Dampfauflass nicht verschließen.
- Verschließen Sie den Krug mit der eingesetzten Klinge mit dem Deckel und setzen Sie ihn auf den Motorblock.
- Drücken Sie auf den Knopf , um in den Garmodus zu gelangen, passen Sie dann die Garzeit an die zu erhitzende/aufzutauende Menge an.
- Füllen Sie den Heizbehälter bis zur MAX-Markierung. Verschließen Sie den Heizbehälter richtig mit dem Deckel.
- Drücken Sie erneut auf den Knopf , um das Heizprogramm zu starten.
- Wenn das Tonsignal am Programmende ertönt, entfernen Sie den Behälter mit einem Lappen (ACHTUNG: Das Restwasser ist nach dem Garen sehr heiß) und rühren Sie den Inhalt mit einem Spachtel um, um eine homogene Temperatur zu erhalten.
- Überprüfen Sie stets sorgfältig die Temperatur der Lebensmittel, bevor Sie sie dem Kind zu essen geben.

Anmerkung: Obwohl es immer vorzuziehen ist, frisches Gemüse und frische Früchte zu verwenden, deren Vitamingehalt optimal ist, ist es absolut möglich, gefrorenes Gemüse und gefrorene Früchte zu garen, die zuvor direkt in der Schüssel des Babycooks® oder im Kühlschrank aufgetaut werden (Lebensmittel niemals bei Umgebungstemperatur auftauen).

10. REINIGUNG UND PFLEGE

- Stecken Sie das Gerät vor der Reinigung immer ab.
- Es wird empfohlen, die abnehmbaren Teile: Krug, Garkorb, Deckel, Mixdeckel, Dichtungen... per Hand zu spülen. Diese Teile sind auch spülmaschineneeignet. Eine häufige Verwendung der Spülmaschine kann jedoch zu schnellerem Altern der Teile führen.
- Beziehen Sie sich für die Reinigung des Messers und seiner Dichtung auf die Demontage- und Montageanweisungen:

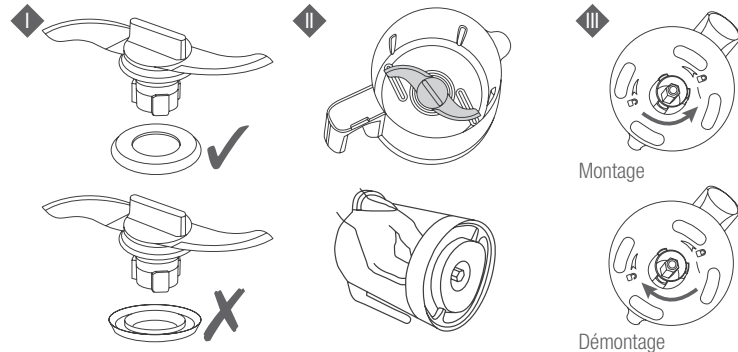

Anmerkung: Die in Frankreich hergestellte Klinge in Sabatier-Qualität besteht aus einer spezifischen Stahlmarke, die für Chefkochmesser verwendet wird. Es handelt sich um sehr harten und sehr fein geschliffenen Edelstahl. Es handelt sich also um scharfe Klingen, was hochwertiges und präzises Mixen erlaubt.

Um sie zu reinigen, wird Folgendes empfohlen:

- Sofort nach der Verwendung abspülen
- Spülmaschine vermeiden
- Die Klinge nach dem Waschen abtrocknen (Klinge nicht an der Luft trocknen lassen)
- Trocken lagern
- Wenn Flecken erscheinen: 5 Min. in ein Essigbad legen und mit einem leicht scheuernden Schwamm abreiben. Gut abspülen und danach trocknen.
- Entfernen des Deckels und der Deckeldichtung:

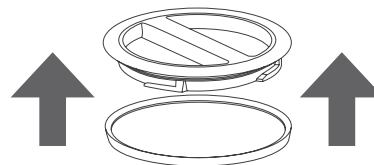

- Reinigen Sie den Gerätekörper mit einem feuchten Schwamm und Spülmittel.
- Geben Sie niemals Nahrung oder Fruchtsaft in den Heizbehälter. Dies würde den Edelstahlbehälter beschädigen.
- Wenn Sie den Krug verwenden, um den Heizbehälter zu füllen, stellen Sie sicher, dass er perfekt sauber und ohne Nahrungsrückstände oder Saft im Innern ist.
- Waschen Sie den Heizbehälter oft und spülen Sie ihn oft aus. Die Wasserqualität und manche Nutzungsbedingungen können Kalkablagerungen im Heizbehälter beschleunigen. Wenn der Heizbehälter schlecht gepflegt wird, kann der Edelstahl stark beschädigt werden.

11. ENTKALKEN

- Empfohlen nach jeweils etwa 50 Garvorgängen.
 - Verwenden Sie ausschließlich als Lebensmittel geeigneten Branntweinessig oder das Pflegeprodukt von BÉABA® für den Babycook®.
 - Verwenden Sie im Heizbehälter niemals chemische Entkalker oder Kaffeemaschinen-Entkalker.
1. Stecken Sie Ihr Gerät ab. Das Entkalken erfolgt kalt ohne Heizprogramm.
 2. Geben Sie eine Mischung aus 100 ml Wasser und 100 ml Branntweinessig oder das Pflegeprodukt von BÉABA® für den Babycook® in den Heizbehälter.
 3. Lassen Sie sie eine komplette Nacht bei geöffnetem Deckel einwirken.
 4. Leeren Sie den Inhalt des Heizbehälters aus, indem Sie das Produkt umdrehen.
 5. Spülen Sie den Heizbehälter mindestens 2 Mal mit klarem Wasser aus und leeren Sie jedes Mal den Inhalt aus.
 6. Verschließen Sie ihn wieder mit dem Deckel.
 7. Starten Sie ein 45-Min.-Heizprogramm ohne Nahrung mit klarem Wasser im Heizbehälter (Max-Markierung).
 8. Spülen Sie den Krug sorgfältig mit klarem Wasser aus, bevor Sie ihn wieder verwenden.



Anmerkung: In Abhängigkeit von der Art des Leitungswassers kann es sein, dass Sie Ihr Gerät öfter entkalken müssen

12. QUESTIONS / RÉPONSES

Eine aktuelle und detaillierte Tabelle finden Sie auf der Internetseite von BÉABA®.

| | |
|---------------------------------|---|
| Das Produkt funktioniert nicht. | <ul style="list-style-type: none"> • Überprüfen Sie, ob das Gerät richtig an das Stromnetz angeschlossen ist. • Überprüfen Sie, ob die Schüssel auf der Basis und der Deckel richtig verriegelt sind. |
| Die Schüssel leckt | <ul style="list-style-type: none"> • Überprüfen Sie, ob der Deckel richtig platziert ist. • Überprüfen Sie, ob der Garkorb (oder Reiskocher) richtig im Krug platziert ist. • Überprüfen Sie die Montage der Dichtung auf dem Messer (beziehen Sie sich auf den Punkt REINIGUNG UND PFLEGE). • Überprüfen Sie den Zustand der Messerdichtung und ersetzen Sie sie, falls erforderlich. • Überprüfen Sie, ob die Klinge richtig verriegelt ist A- A-5. |

| | |
|--|---|
| Meine Früchte und mein Gemüse sind nach dem Garvorgang nicht gegart. | <ul style="list-style-type: none"> • Es befindet sich kein Wasser mehr im Behälter: <ul style="list-style-type: none"> - Die ursprüngliche Wassermenge war zu gering. Füllen Sie den Heizbehälter nochmals und starten Sie das Programm neu. - Die Heizleistungen verringern sich: Entkalken Sie das Gerät einmal oder mehrmals (beziehen Sie sich auf den Punkt ENTKALKEN). - Wenden Sie sich ansonsten an den Kundendienst. |
| Der Babycook® pfeift zu Beginn des Heizvorgangs. | <ul style="list-style-type: none"> • Der Dampfkreislauf ist vielleicht verstopft. • Stoppen Sie das Programm sofort, indem Sie auf den Knopf  drücken. • Öffnen Sie nicht den Deckel und warten Sie, bis die Temperatur des Geräts wieder vollständig gesunken ist, bevor Sie den Deckel öffnen. • Überprüfen Sie, ob das Loch im Deckel des Krugs und die Dichtung frei sind. • Wenn nicht, entfernen Sie die Verstopfung. |
| Der Babycook® macht während des Mixens ein unnormales Geräusch. | Montieren Sie die Dichtung auf dem Messer richtig (siehe Gebrauchsanweisung - Absatz REINIGUNG UND PFLEGE) |

13. TECHNISCHE DATEN

- Stromversorgung: 220-240 V 50/60 Hz
- Leistung: 400 Watt (400 W Heizwiderstand / 135 W: Motor)

WLAN:

- Frequenzbereich: 2,4 GHz bis 2.4835 GHz
- Maximale Übertragungsleistung: 20 dBm
- Gebrauchstemperatur: 10 bis 40°C

14. GARLEITFADEN

Dieser Garleitfaden dient der Information, damit Sie die Garzeit im manuellen Modus einstellen können. Sie können den Automatikmodus verwenden, um die Garzeit mit Hilfe des Programms „Kochhilfe“ automatisch zu berechnen.

| | NAHRUNGSMITTEL | GARZEIT |
|-----------------------------------|--|--------------|
| GAREN | Gemüse* | |
| | Kartoffeln** | Etwa 24 Min. |
| | Karotten* | Etwa 24 Min. |
| | Rüben* | Etwa 24 Min. |
| | Grüne Bohnen | Etwa 24 Min. |
| | Zucchini | Etwa 18 Min. |
| | Lauch | Etwa 18 Min. |
| | Erbsen | Etwa 24 Min. |
| | Kürbis* | Etwa 18 Min. |
| | Blumenkohl | Etwa 24 Min. |
| | Fruits | |
| | Äpfel | Etwa 13 Min. |
| | Birnen | Etwa 18 Min. |
| | Erdbeeren | Etwa 13 Min. |
| | Aprikosen | Etwa 18 Min. |
| | Ananas | Etwa 24 Min. |
| | Rotes Fleisch | Etwa 24 Min. |
| Weißes Fleisch | Etwa 24 Min. | |
| Fische | Etwa 24 Min. | |
| Stärkehaltige Lebensmittel | | |
| Reis*** | Etwa 24 Min. | |
| Nudeln *** | Etwa 24 Min. | |
| ERWÄRMEN | Gläsern (Zeit in Abhängigkeit von der Menge anzupassen) | Etwa 15 Min. |
| AUFTAUEN | Gläsern | Etwa 24 Min. |

* In kleine Würfel von 1 cm x 1 cm geschnitten.

** Ungefähre Garzeit für einen vollen Korb (etwa 600 g).

*** Verwenden Sie den extra erhältlichen Pasta-/Reiskoher.

Beim Erhitzen kann auch die Ausgangstemperatur die erforderliche Zeit beeinflussen.

Beim Auftauen kann es je nach Menge erforderlich sein, das Programm ein zweites Mal zu starten.

15. GARANTIE

Wir gewähren auf den Babycook Smart® ab dem Kaufdatum eine 24-monatige Garantie. Diese Garantie gilt unter dem Vorbehalt eines normalen Gebrauchs entsprechend der Anweisungen auf den verschiedenen Informationsträgern zum Produkt und/oder den auf den Internetseiten unserer Marken veröffentlichten Anweisungen. Während dieses Zeitraums reparieren wir jeglichen Mangel, der auf einen Material- oder Fabrikationsfehler zurückzuführen ist, kostenlos. Damit diese Garantie zum Tragen kommt, ist eine Schlussbewertung durch den Importeur erforderlich.

- Wenn Sie Hilfe oder zusätzliche Informationen benötigen, begeben Sie sich auf die Website von Beaba oder kontaktieren Sie den Verbraucherservice von Béaba.
- Wenn Sie einen Mangel feststellen, lesen Sie zuerst die Gebrauchsanweisung.
- Wenn Sie in der Gebrauchsanweisung keine klare Antwort finden, kontaktieren Sie den Kundendienst über die Website www.beaba.com.

Profitieren Sie von einer Garantieverlängerung um 3 Jahre, indem Sie Ihr Produkt in der App Beaba&Ich registrieren.

UNGÜLTIGKEIT DER GARANTIE

- Bei unsachgemäßem Gebrauch, falschem Anschluss, Verwendung von nicht originalen Teilen oder Zubehör, Fahrlässigkeit und bei Mängeln, die durch Feuchtigkeit, Feuer, Überschwemmungen, Blitzschlag oder Naturkatastrophen verursacht werden.
- Bei nicht autorisierten Änderungen und/oder Reparaturen durch Dritte.
- Bei unsachgemäßem Transport des Geräts ohne angemessene Verpackung sowie bei Nichtvorliegen dieser Garantiekarte oder eines Kaufbelegs.
- Die Anschlusskabel und Stecker fallen nicht unter die Garantie.

Jegliche andere Haftung, insbesondere für indirekte Schäden, ist ausgeschlossen.

Wenn Sie nähere Informationen wünschen, laden Sie die App Beaba & Ich im App Store oder auf Google Play herunter.

ES

LEA CON ATENCIÓN ESTE FOLLETO DE INSTRUCCIONES ANTES DE USAR ESTE APARATO POR PRIMERA VEZ

CONSIGNAS DE SEGURIDAD / IMPORTANTE:

- Un uso incorrecto de este aparato puede causar lesiones: respete escrupulosamente las consignas de este folleto.
- Ese aparato puede ser utilizado por niños mayores de ocho años si están bien vigilados o se les han dado instrucciones relativas a la utilización segura del aparato y son conscientes de los riesgos a los que se exponen.
- Los niños no deben efectuar el mantenimiento y la limpieza del aparato salvo si tienen más de 8 años y están vigilados por un adulto.
- Mantenga el aparato y el cable fuera del alcance de los niños menores de 8 años.
- Este aparato puede ser utilizado por personas con capacidades físicas, sensoriales o mentales reducidas o que carezcan de experiencia o conocimientos siempre que estén correctamente vigilados o se les hayan dado instrucciones relativas a la utilización segura del aparato y sean conscientes de los riesgos a los que se exponen.
- El destino de este aparato es ser utilizado en aplicaciones domésticas y similares tales como: zonas de cocina reservadas al personal en tiendas, oficinas, otros entornos profesionales, granjas, utilización por clientes de hoteles, moteles y otros lugares de carácter residencial, entornos de tipo habitaciones de huéspedes.
- Si el cable de alimentación está dañado, deberá ser sustituido por el fabricante, el servicio posventa o personas con una calificación similar para evitar cualquier peligro.
- **ATENCIÓN, PELIGRO DE QUEMADURA** - Este aparato genera un vapor de agua muy caliente (100°C/212°F) para cocer los alimentos.
- Tenga cuidado si se vierte un líquido caliente en el aparato ya que puede salir debido a un desprendimiento de vapor de agua repentino.
- No se acerque al aparato durante la cocción.
- No abra la tapa hasta que termine el ciclo de cocción (peligro de proyección de agua caliente).
- La superficie del elemento calefactor presenta un calor residual después del uso.
- **ATENCIÓN, PELIGRO DE CORTE** - Las hojas del cuchillo (d) están muy afiladas
- Cumpla rigurosamente las instrucciones de desmontaje de la hoja (mantenimiento)
- Tenga cuidado cuando vacíe el vaso

CONEXION ELECTRICA:

- Nunca sumerja el aparato en agua.
 - Desconecte el aparato antes de cada montaje, desmontaje o limpieza.
 - Desconecte el aparato si lo deja sin vigilar
 - No utilice el aparato si el cable de alimentación está dañado*.
 - Desconecte el aparato si no funciona correctamente *
 - Desconecte el aparato si se ha dañado (caída, rotura, ...)*.
- * póngase inmediatamente en contacto con el Servicio Posventa

VIGILANCIA / NIÑOS:

- Ponga el aparato y el cable de alimentación fuera del alcance de los niños.
- Cierre sistemáticamente la tapa del vaso (riesgo de corte con las cuchillas).
- La limpieza del aparato no debe ser realizada por niños.
- El mantenimiento del aparato no debe ser realizado por niños.
- No deje que los niños jueguen con el aparato.

El Babycook® ha sido diseñado para preparar de forma sana, fácil y rápida las comidas del bebé. Cuece, calienta y descongela los alimentos al vapor conservando sus vitaminas y garantizando una mezcla perfecta. Los equipos de ingenieros de Béaba han desarrollado esta nueva generación de Babycook® durante más de 3 años con el fin de aportar cada vez más practicidad, eficacia y seguridad a los padres jóvenes.

Babycook Smart® presenta un gran número de recetas pre-programadas con una guía paso a paso. Una cocción inteligente y una mezcla automática garantizan un resultado perfecto con una textura adaptada a las necesidades del niño. Conéctese a la aplicación Béaba&yo, cree el perfil del niño y reciba recetas personalizadas según las necesidades y preferencias del bebé.

1. DESCRIPCIÓN DEL APARATO

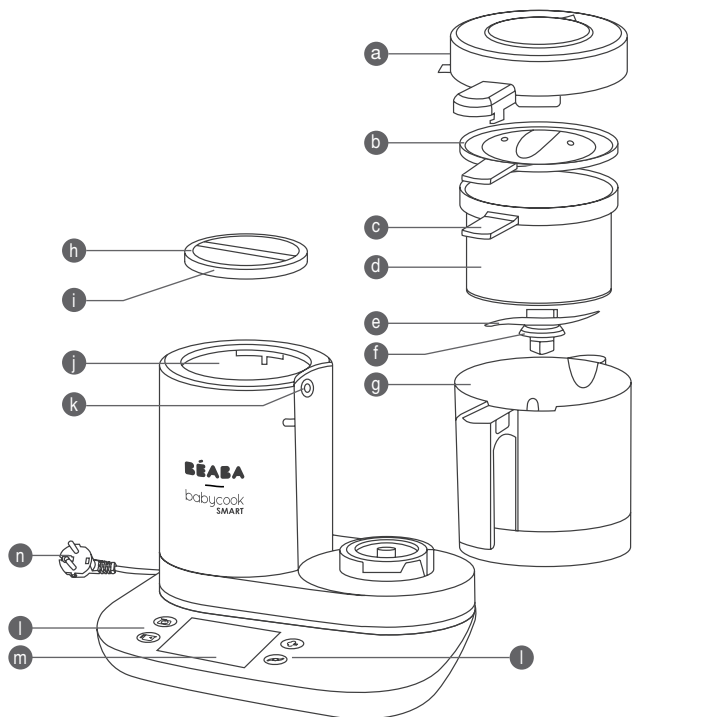

- | | |
|--|---|
| a Tapa de vaso extraíble | h Tapa del depósito de calentamiento |
| b Tapa de mezcla | i Junta de la tapa del depósito de calentamiento |
| c Mango del cestillo | j Depósito de calentamiento de acero inoxidable |
| d Cestillo de cocción / calentamiento de acero inoxidable | k Junta / salida vapor |
| e Cuchilla de mezcla de acero inoxidable | l Botones de mando |
| f Junta de la cuchilla de mezcla | m Pantalla táctil |
| g Vaso de mezcla de cristal | n Cable eléctrico |

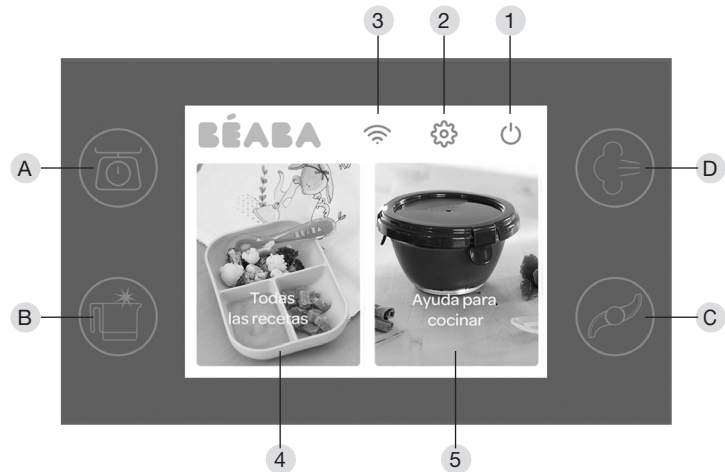

- | | |
|--|--------------------|
| 1 Modo de espera | A Pesaje |
| 2 Parámetros | B Autoclean |
| 3 Conexión al Wi-Fi | C Cocción |
| 4 Programa "Todas las recetas" | D Mezcla |
| 5 Programa "Ayuda para cocinar" | |

MANUAL DE INSTRUCCIONES:

| | |
|--|-----------|
| 1. DESCRIPCIÓN DEL APARATO | 48 |
| 2. ANTES DE LA PRIMERA UTILIZACIÓN | 49 |
| 3. PRIMERA UTILIZACIÓN Y CONEXIÓN WI-FI | 49 |
| 4. APARELLAJE SMARTPHONE/ BABYCOOK SMART® | 50 |
| 5. AJUSTES Y PARÁMETROS | 51 |
| 6. MODO DE ESPERA | 51 |
| 7. INSTRUCCIONES: PRINCIPALES CONTROLES | 51 |
| 8. MODO AUTOMÁTICO | 52 |
| >> Menú "Todas las recetas" | 52 |
| En modo "no conectado" | 52 |
| En modo "conectado" | 52 |
| >> Menú "Ayuda para cocinar" | 53 |
| 9. MODO MANUAL | 53 |
| >> Pesaje: | 53 |
| >> Autoclean: | 53 |
| >> Cocción: | 54 |
| >> Mezcla: | 54 |
| >> Calentar y descongelar: | 54 |
| 10. MANTENIMIENTO Y LIMPIEZA | 55 |
| 11. DESCALCIFICACIÓN | 56 |
| 12. PREGUNTAS / RESPUESTAS | 56 |
| 13. INFORMACIÓN TÉCNICA | 56 |
| 14. GUÍA DE COCCIÓN | 57 |
| 15. GARANTÍA | 57 |

2. ANTES DE LA PRIMERA UTILIZACIÓN

Retire todos los materiales de embalaje

Compruebe que el aparato está completo y en perfecto estado. Babycook Smart® incluye:

- Un bloque motor unido a un enchufe
- Un vaso de mezcla con una hoja de acero inoxidable
- Un cestillo vapor
- Una tapa de depósito de agua
- Una tapa de vaso
- Una tapa de mezcla
- Un manual de instrucciones

Limpieza antes de la primera utilización:

- Aclare y lave los accesorios con agua caliente (vaso, depósito, cestillo, las 2 tapas y la tapa de mezcla)
- Lance un ciclo de cocción (nivel Máx) sólo con agua en el depósito (sin alimentos en el cestillo o el vaso)
- Lávese bien las manos antes de manipular los productos y alimentos destinados al bebé.

⚠ ATENCIÓN

- Utilice siempre el aparato sobre una superficie sólida y plana.
- No coloque el aparato cerca de una fuente de calor, placa de cocción...
- No transporte el aparato cogiéndolo por el mango del vaso.
- No lance el ciclo de cocción sin agua en el depósito.
- No meta el vaso del Babycook® en el horno ni el en microondas.

3. PRIMERA UTILIZACIÓN Y CONEXIÓN WI-FI

El Babycook Smart® se puede utilizar en cualquier momento incluso sin conexión a Internet. La conexión a internet del Babycook Smart® permite:

- aprovechar las últimas actualizaciones del software instalado,
- aumentar el número de recetas del aparato,
- enviar una receta personalizada al niño desde la aplicación Béaba&yo.

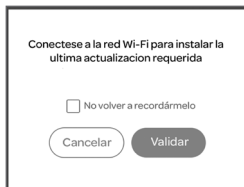

1. Enchufe el aparato a una toma de corriente adaptada. Una vez enchufado el aparato se enciende la pantalla. En la primera utilización aparece una ventana pidiéndole que se conecte a la red Wi-Fi

- Haga clic en Anular si todavía no se quiere conectar ya a Internet. Puede conectar el aparato más tarde pulsando el icono Wi-Fi desde la pantalla de inicio.

- Haga clic en validar para abrir la conexión a Internet. *



2. Después de buscar, aparece automáticamente una lista de todas las redes Wi-Fi disponibles. Cuanto más fuerte sea la señal, más arriba aparece la red en la lista. Puede desplazarse por la lista deslizando el dedo hacia arriba o hacia abajo. Se puede añadir manualmente una red seleccionando "Añadir una red".

3. Para conectarse hay que seleccionar la red haciendo clic encima en la pantalla y pulsando la fecha siguiente en la esquina superior derecha.



4. Aunque la red no esté protegida, se establece la conexión. En la mayoría de los casos hace falta una clave Wi-Fi para conectarse. Deberá introducir esta contraseña Wi-Fi (código WLAN) en el teclado. Una vez introducido el código, pulse en "Validar".



5. Se abre una ventana para confirmar la conexión al Wi-Fi o la conexión fallida.

- La conexión se puede desactivar en cualquier momento en los parámetros o en la pantalla de inicio.
- Una vez establecida la conexión Wi-Fi se descargan automáticamente nuevas actualizaciones (recetas, programas informáticos, etc...). Aparece un punto rojo sobre el icono "Ajustes" para notificar la posibilidad de instalar esas actualizaciones.

- La primera vez que se conecte tiene que registrar la red Wi-Fi o si quiere modificar dicha red, Si el Wi-Fi está activado y si el Babycook Smart® detecta una red a la que ya se haya conectado alguna vez restablece automáticamente la conexión.

- El icono Wi-Fi en la pantalla de inicio le permite edificar el estado de la conexión:

 : Wi-Fi desactivado y no conectado

 : Wi-Fi activado pero no conectado

 : Wi-Fi activado y conectado

- Para eliminar una red cuando el Babycook® ya esté conectado :

- Pulse el icono Wi-Fi 

- En la red conectada aparece una marca verde 

- Seleccione la red Wi-Fi a la que el Babycook Smart® está conectado. Desaparece la marca verde.

- Haga clic en la flecha la siguiente situada en la esquina superior derecha.

- Se abre una ventana. Confirme haciendo clic en "sí" para desconectarse de la red Wi-Fi.

Nota: el aparato sólo soporta un routeur Wi-Fi de frecuencia de 2.4GHz.

4. APARELLAJE SMARTPHONE/ BABYCOOK SMART®

La aplicación Béaba&Yo acompaña y guía la vida diaria de miles de padres. Una aplicación ultra personalizada que le permitirá preparar más deprisa las comidas de bebé adaptadas a sus necesidades, crear sus propias recetas y compartirlas con los miembros así como gestionar muchas otras funcionalidades para facilitar sus jornadas.

Con la aplicación podrá:

- Introducir el perfil de los niños (edad, preferencias alimentarias, alergias, etc...)

- Acceder a las recetas independientemente de donde se encuentre

- Recibir sugerencias de menús personalizados a las necesidades del niño

- Seleccionar recetas y crear una lista "Béaba&yo" en el Babycook Smart®

- Enviar recetas a su Babycook Smart®

- Seguir paso a paso el avance de la receta en el teléfono (seguimiento de cocción, notificación de fin de cocción)

- Crear una lista de la compra

- Crear sus propias recetas

- Registrar su aparato para ampliar la garantía

- Ponerse en contacto con el servicio posventa

- Compartir con la comunidad de padres

Para conectar el Babycook Smart® a la aplicación Béaba&yo:

1. Descargue gratuitamente la aplicación Béaba&Yo.
2. Lance la aplicación en el teléfono
3. Conecte la aplicación y el Babycook Smart® a la misma red internet Wi-Fi
4. Una vez conectado a la misma red Wi-Fi, los aparatos se pueden comunicar juntos.

El Babycook Smart® funciona también sin la conexión aplicación, pero para aprovechar todas las funcionalidades del Babycook Smart®, descargue la aplicación Béaba&yo. Hay que asociarla al smartphone para utilizar las siguientes funcionalidades: envío de recetas personalizadas al niño desde el smartphone al Babycook®, mi lista Béaba&yo, seguimiento a distancia del avance de la receta desde el smartphone.

5. AJUSTES Y PARAMETROS

En la pantalla de inicio, acceda a los parámetros pulsando el icono . Encontrará las siguientes opciones de menú:

- Selección del idioma

Se puede cambiar de idioma. En parámetros, seleccione "Idioma". Después seleccione el idioma que desee haciendo clic encima. El idioma elegido aparece marcado con una . Una vez seleccionado, confirme su elección saliendo del menú haciendo clic en la flecha retroceso.

- Selección de preferencias de mantener el calor

Puede mantener calientes las comidas preparadas después de la cocción. Mientras haya agua en el depósito, el aparato mantendrá el calor. Por defecto, esta función está activada pero la puede desactivar haciendo clic en "desactivado". En cualquier caso, mientras esté haciendo la receta podrá activar o desactivar esta función al llegar a la fase de cocción.

- Sonido

En parámetros seleccione "Volumen". Active o desactive las señales sonoras haciendo clic en la función deseada. Cuando desactiva el sonido se cortan todas las notificaciones sonoras.

- Luz de fondo

Ajuste el brillo de la pantalla. Haga clic en los botones + ó – para seleccionar uno de los cinco niveles de brillo, siendo 1 el modo más oscuro y 5 el más luminoso

- la configuración de la red Wi-Fi

Active o desactive la red Wi-Fi en este menú.

- la información de software y las actualizaciones

Encontrará los detalles relativos a la versión del software y del aparato. Esa información puede resultar de utilidad en caso de llamada al servicio posventa, por ejemplo.

Para que el Babycook Smart® siga en un estado de funcionamiento óptimo, se implementan actualizaciones. Esas actualizaciones pueden contener mejoras en el software existente o nuevas

funcionalidades, o por ejemplo nuevas recetas.

Cuando hay una actualización disponible se carga automáticamente en segundo plano cuando el aparato se conecta a la red Wi-Fi. Aparece un punto rojo sobre el icono parámetros  para notificar la posibilidad de instalar esas actualizaciones. Para instalarlas, haga clic en "actualizar".

Durante el proceso de actualización, la pantalla del Babycook Smart® se podría apagar. No quite la tensión durante la carga y la instalación de la actualización.

- Borrar recetas

A la salida de fábrica, el Babycook Smart® contiene 50 recetas instaladas. Dispone de la posibilidad de eliminar recetas. Atención: la eliminación de recetas es irreversible, las recetas desaparecerán del Babycook Smart®, incluso de la lista de favoritos si se hubieran etiquetado en "Mis favoritos".

Para añadir recetas, deberá disponer de la aplicación Béaba&Yo y enviar las recetas desde la aplicación al Babycook Smart®.

6. MODO DE ESPERA

El modo de espera del aparato permite ahorrar energía.

Para poner el Babycook Smart® en modo de espera:

- Haga clic el icono .
- Se abre una ventana pidiéndole confirmación. Pulse "Sí" para ponerlo en modo de espera. Si no hace nada el aparato se pondrá en modo de espera 30 segundos después de que aparezca el mensaje. Para salir del modo de espera basta con tocar la pantalla del Babycook Smart® para que se vuelva a encender.

Nota: Si no ocurre nada en la pantalla del Babycook Smart®, el aparato se pondrá automáticamente en modo de espera pasados 30 minutos (fuera del desarrollo de una receta paso a paso y ayuda a la cocción)

7. INSTRUCCIONES: PRINCIPALES CONTROLES

El Babycook Smart® dispone de 2 modos: un modo automático y un modo manual.

- El modo automático contiene 2 programas que se encuentran en la pantalla principal.
 - el programa "Todas las recetas" presenta una lista de recetas con una explicación paso a paso de cómo prepararlas.
 - el programa "Ayuda para cocinar" le ayudará a preparar, calentar y mezclar varios ingredientes.
- En el panel de control el modo manual se presenta con 4 botones táctiles alrededor de la pantalla. (mandos de Pesaje, Cocción, Mezcla y Autoclean)

1. Pesaje



3. Mezcla



2. Cocción



4. Autoclean



8. MODO AUTOMÁTICO

>> TODAS LAS RECETAS

Este programa puede funcionar en modo “conectado” con la aplicación móvil Béaba&yo, pero también puede funcionar en modo “no conectado”. En utilización “no conectado” podrá acceder a 50 recetas instaladas en el aparato.

Este menú la guiará automáticamente paso a paso a través de todas las fases de la receta seleccionada. Sólo tiene que leer y seguir las instrucciones que aparecen en pantalla.

Cuando entre en el programa “Todas las recetas” podrá seleccionar su receta mediante filtrando por:



Tipo de plato: plato principal, postre, sopa, y otros



Ingredientes: verdura, fruta, féculas, carne y pescado, o por lista alfabética



Edad del niño: las recetas se clasifican según las recomendaciones dadas para la introducción de alimentos en la diversificación alimentaria.

Atención: en modo “no conectado” tendrá que definir las cantidades/número de raciones y la textura adaptados al bebé. Según la cantidad y el número de raciones definidos, la lista de ingredientes se actualizará automáticamente. Compruebe que se cumplen los valores nutricionales y adáptelos en caso necesario.



Orden alfabético. Desplace verticalmente la lista para ver las recetas



Se verán en el Babycook® las recetas favoritas que haya etiquetado previamente



Lista Béaba&Yo (disponible únicamente en modo conectado con la aplicación). Cree una lista de recetas a partir de la aplicación y la podrá ver en el Babycook Smart®

En modo “no conectado”

Una vez seleccionada una receta, aparecerá en pantalla la ficha receta. En esa pantalla podrá:



- Iniciar directamente la receta paso a paso. Las cantidades serán las guardadas por defecto (por lo general 2 raciones de unos 130 gramos)
- Ver las instrucciones antes de empezar la receta haciendo clic en “instrucciones”
- Comprobar la lista de ingredientes y si es necesario cambiar las cantidades haciendo clic en “ingredientes”. También se indican los valores nutricionales por ración

Nota: Para garantizar un resultado óptimo la cantidad mínima del plato es de 150 g y la cantidad máxima de 600 g.

- En la parte inferior de la ficha se presenta la información básica de la receta: el tiempo de preparación*, el tiempo de cocción* y la edad a partir de la cual se recomienda la receta.

Nota: *Los tiempos se ofrecen a título indicativo para la cantidad por defecto (en general: 2 raciones de 130 gramos)

Para lanzar la receta pulse “Empezar” en la esquina superior derecha de la pantalla. Se muestra la primera fase. Siga las instrucciones que aparecen en pantalla. Después de realizar la 1ª fase acceda a las siguientes pulsando la fecha siguiente (>) en la esquina superior derecha.

- En una fase de pesaje el peso aparece automáticamente. Puede poner el peso a cero pulsando “tara”,

- En una fase de cocción, el tiempo de cocción se calcula automáticamente según la receta y las cantidades. Puede ajustarlo pulsando las teclas de ajuste (-) y (+) en caso necesario. Para lanzar la cocción llene el depósito de agua y pulse el botón (). El cronómetro aparece en pantalla para permitirle seguir la cocción. Al final, compruebe la cocción y si hace falta lance una segunda cocción. Puede parar la cocción en cualquier momento pulsando de nuevo el botón (). Puede mantener calientes los ingredientes después de la cocción.

- En la fase de mezcla puede elegir en modo “no conectado” la textura deseada: lisa, mouliné, y picada.

Nota: Algunas recetas sólo ofrecen una o dos de las tres texturas.

Atención: la textura picada no se recomienda para bebés menores de 12 meses, la textura, mouliné para bebés a partir de 9 meses y la textura lisa a partir de 4 meses.

Una vez elegida la textura pulse la fecha siguiente (>). El tiempo de mezcla se calcula automáticamente según la textura seleccionada. Para lanzar la mezcla ponga en el vaso la tapa de mezcla y la tapa y pulse el botón ()

En modo “conectado”

Puede lanzar una receta en el Babycook Smart® desde la aplicación Béaba&yo. Si el perfil del niño está registrado encontrará directamente la receta personalizada para el bebé, con una cantidad y una textura adaptadas a sus necesidades.

Si lanza la receta desde la aplicación se enviarán todos los parámetros al Babycook Smart® para una receta personalizada para el niño, por lo que no tendrá que elegir las cantidades y la textura en el Babycook®.

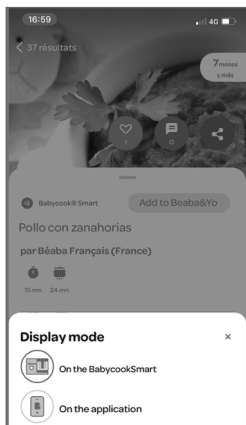

Para lanzar una receta en modo conectado desde la aplicación:

- Seleccione una receta “compatible with Babycook Smart” en la aplicación
- En la recerca lance el paso a paso. Se abrirá una ventana preguntándole si la quiere lanzar únicamente en la aplicación o en el Babycook Smart® que habrá identificado.

Para que la aplicación identifique un Babycook Smart®, el aparato y la aplicación tienen que estar conectados a la misma red Wi-Fi.

- Pulse el Babycook® en el que quiere lanzar la receta. Ésta se enviará automáticamente al Babycook® con todos los parámetros predefinidos (cantidad & textura). Se mostrará la ficha receta en el Babycook Smart®, sólo tiene que iniciar la receta y seguir las instrucciones fase a fase en la pantalla del Babycook®

Nota: Babycook Smart® tiene que estar en la pantalla de inicio para poder lanzar una receta en modo conectado desde la aplicación Béaba&Yo.

Truco: Para encontrar fácilmente las recetas de la aplicación en el Babycook Smart®, guárdelas en la lista “Béaba&yo” desde la aplicación. Cuando la aplicación y el Babycook Smart® estén conectados a la misma red Wifi, podrá encontrar la lista en el aparato en la sección “Béaba&yo”. Si una receta seleccionada desde la aplicación no existe en el Babycook Smart®, el aparato la ofrecerá la opción de descargarla. Una vez descargada, esa receta se guardará en la memoria del aparato y no necesitará la aplicación para abrirla.



>>> ASISTENCIA COCCIÓN

El programa “Ayuda para cocinar” ayuda a preparar y mezclar un ingrediente a la vez.

Calcula automáticamente los tiempos de cocción y de mezcla para obtener el resultado deseado en función de las cantidades que decida.

Para acceder al programa:

1. En la pantalla de inicio pulse “Ayuda para cocinar”
2. Una vez dentro del programa “Ayuda para cocinar” podrá seleccionar el ingrediente que quiera cocer y/o mezclar utilizando distintos filtros: verduras, frutas, féculas, carne y pescado.
3. Puede desplazarse por la lista de ingredientes deslizando el dedo de arriba a abajo en la pantalla
4. Después de seleccionar un ingrediente déjese guiar por las instrucciones en pantalla.
5. Ponga la cantidad de ingrediente que quiera utilizando la báscula
6. Pulse la flecha siguiente (>) en la esquina superior derecha para ver los pasos siguientes.
7. El aparato calculará automáticamente los tiempos de cocción y de mezcla necesarios según la cantidad.

8. Para lanzar una cocción, pulse el botón .
9. Para lanzar una mezcla, pulse el botón .

Nota:

- Compruebe siempre la temperatura y la textura antes de dar de comer al niño.
- Cada niño es único y puede tener distintas necesidades. Escúchele siempre y consulte al pediatra en caso de duda.

Nota:

El aparato cuenta con una protección contra el recalentamiento. Cuando no quede agua en el depósito de calentamiento y se produzca un recalentamiento, el aparato detiene automáticamente la cocción y aparece una ventana informando de que hay que añadir agua para continuar con la cocción.

9. MODO MANUAL

>> PESAJE:

Al pesar, no toque y no ponga ningún objeto pegado al Babycook Smart®. Asegúrese de que el aparato está colocado sobre una superficie sólida y plana y que no hay nada debajo. En caso contrario el resultado del pesaje se podría distorsionar.

Para pesar:

1. Enchufe el aparato.
2. En la pantalla de inicio se enciende el botón de pesaje  para indicar que está accesible.
3. Asegúrese de que el vaso y el cestillo se encuentran sobre el bloque motor.
4. Pulse el botón pesar. Aparece una báscula en la pantalla. En caso necesario, pulse la función “tara” para poner la báscula en 0 g.
5. Añada progresivamente los ingredientes a pesar ajustando las cantidades.

Después de pesar puede lanzar directamente un ciclo de cocción o un ciclo de mezcla si había calculado los pesos en el vaso vacío. En caso contrario, pulse el icono inicio  en la esquina superior izquierda para volver a la pantalla principal.

Nota: La resolución de la báscula es de 5 g, y la precisión de +/- 2,5g.

>> AUTOCLEAN: (Véase P.2)

Esta función permite prelavar el vaso de mezcla con agua caliente para facilitar su lavado. No evita un lavado completo después del uso. El programa Autoclean incluye un ciclo de cocción que dura 10.20 minutos y un ciclo de mezcla.

Para acceder a la función Autoclean:

1. Enchufe el aparato.
2. En la pantalla de inicio se enciende el botón Autoclean  para indicar que está accesible.
3. Pulse el botón Autoclean . Siga las instrucciones que aparecen en pantalla:

- Desbloquee la tapa de la cubeta de calentamiento **22**.
- Llene de agua la cubeta hasta el nivel "Máx" y cierre la tapa **23** **24**.
- Asegúrese de que la hoja está dentro del vaso y ponga 200 mL de agua y unas gotas de líquido lavavajillas en el vaso de cristal. Meta el cestillo de cocción en el vaso **25**.
- Cierre la tapa del vaso haciendo que coincidan el mango de la tapa y el del vaso **26**.
- Asegure el vaso en el aparato.
- Pulse la flecha siguiente (>) en la esquina superior derecha.
- Un mensaje le indica que el programa Autoclean incluye un ciclo de cocción y un ciclo de mezcla. Pulse "Validar" para lanzar la función.



Puede detener en cualquier momento el Autoclean pulsando de nuevo el botón , y "Terminar".

>> COCCIÓN: (Véase P.2 **A**)

Para acceder al modo cocción:

- Desbloquee la tapa de la cubeta de calentamiento **1**.
- Llene de agua la cubeta de calentamiento hasta el nivel « Máx » con el vaso o cualquier otro utensilio **2**.
- Cierre la tapa de la cubeta **3**.
- Desbloquee la tapa para acceder al vaso **4**.
- Compruebe que la cuchilla está bien instalada en el fondo del vaso con la junta **5**.

ATENCIÓN A LOS RIESGOS DE CORTE AL MANIPULAR LAS CUCHILLAS.

- Meta el cestillo en el vaso con cuidado de encajar el mango del cestillo en la muesca del vaso **6**.
- Bloquee el vaso en el aparato **7**.
- Corte los alimentos en dados de aproximadamente 1 x 1 cm y métalos en el cestillo. Para garantizar una cocción homogénea se recomienda no llenar excesivamente el cestillo **8**.
- Compruebe que la junta de salida de vapor no está obstruida **9**.
- Cierre la tapa del vaso haciendo que coincidan el mango de la tapa y el del vaso **10**.
- Pulse el botón  para lanzar el ciclo de cocción. Suena 1 pitido, el símbolo de vapor parpadea rápidamente indicando que el aparato se encuentra en fase de cocción **11**.
- Al final de la cocción suenan 2 pitidos. Salga del modo pulsando "Quitar" en la esquina superior derecha de la pantalla o relance un ciclo de cocción pulsando el botón  **12**.
- Se puede activar la función mantener el calor al final de la cocción pulsando la pantalla **13**.
- Desbloquee la tapa del vaso cogiéndola por el mango.

ATENCIÓN: RIESGO DE QUEMADURAS

- Quite el cestillo cogiéndolo por el mango **14**.
- Si quiere reserve el caldo de cocción que queda en el fondo del vaso para añadirlo al plato y adaptar así la textura o facilitar la mezcla.

NOTA:

-El caldo de cocción contiene muchos nutrientes. No lo tire.

-Hay disponible para la venta un cestillo especial féculas para cocer arroz o pastas pequeñas.

Puede detener en cualquier momento la cocción pulsando el  y "Quitar".

RECOMENDACIONES



- No deje agua en la cubeta de calentamiento después de la cocción.
- Eche sólo agua potable en la cubeta de calentamiento sin restos de comida u otros.
- Compruebe siempre la temperatura de los alimentos antes de servir.
- Se recomienda no calentar la comida durante demasiado tiempo para que los ingredientes no pierdan propiedades.

>> MEZCLA: (Véase P.2 **B**)

Compruebe que la cuchilla está bien instalada en el fondo del vaso con la junta **15**.

ATENCIÓN A LOS RIESGOS DE CORTE AL MANIPULAR LAS CUCHILLAS.

Para acceder al modo Mezcla:



- Después de comprobar que están cocidos, eche los elementos del cestillo en el vaso. Dependiendo de la consistencia deseada, añada una parte de caldo de cocción antes de lanzar el ciclo **16**.
- Añada la tapa de mezcla para evitar salpicaduras en la tapa del vaso una vez iniciada la mezcla **17**.
- Cierre la tapa del vaso haciendo que coincidan el mango de la tapa y el del vaso **18**.
- Pulse el botón  para acceder al modo mezcla **19**.
- Ajuste la velocidad de mezcla (siendo 1 el nivel más bajo y 5 el más alto).
- Mantenga pulsado el botón  para mezclar. Para detener la mezcla suelte el botón **20**.
- Abra el vaso desplazando a la derecha el mango de la tapa **21**.
- En caso necesario mezcle la comida con una espátula evitando tocar las cuchillas y si hace falta vuelva a mezclar.
- Vierta la comida en un potito o un plato.

RECOMENDACIONES

- No saque la comida con un utensilio que pueda dañar la cuchilla o deteriorar el utensilio.
- Por medidas de higiene, limpie la cubeta con un trapo seco y limpio después de cada utilización del Babycook®.

>> CALENTAR Y DESCONGELAR:

- Los alimentos a calentar o descongelar se deberán poner previamente en un recipiente adaptado colocado sin tapa en el cestillo. El recipiente no deberá obstruir la salida de vapor.
- Cierre con la tapa el vaso equipado con la cuchilla y póngalo en el bloque motor.

- Pulse el botón  para entrar en modo cocción y ajuste al tiempo de cocción según la cantidad a calentar/descongelar.
- Llene la cubeta hasta el nivel "Máx". Cierre bien la cubeta de calentamiento con la tapa.
- Pulse nuevamente el botón  para lanzar el ciclo de calentamiento.
- Cuando suene la señal al final del ciclo saque del recipiente usando un trapo (ATENCIÓN: el agua residual está muy caliente al final de la cocción) y remueva el contenido utilizando una espátula para conseguir una temperatura homogénea.
- Compruebe siempre la temperatura antes de dar de comer al niño.

NOTA: Aunque siempre es preferible utilizar verdura y fruta fresca cuyo aporte en vitaminas es óptimo, también se puede cocer verdura y fruta congelada, descongelándola directamente en el vaso del Babycook® o en la nevera (no descongele nunca alimentos a temperatura ambiente).

10. MANTENIMIENTO Y LIMPIEZA

- Desenchufe siempre el aparato antes de limpiarlo.
- Se recomienda lavar a mano las partes desmontables: vaso, cestillo, tapa, tapa de mezcla, juntas... Estos elementos también se pueden lavar en lavavajillas. La utilización prolongada del lavavajillas puede provocar un envejecimiento acelerado de los elementos.
- Para limpiar la cuchilla y la junta, siga las instrucciones de desmontaje y montaje:

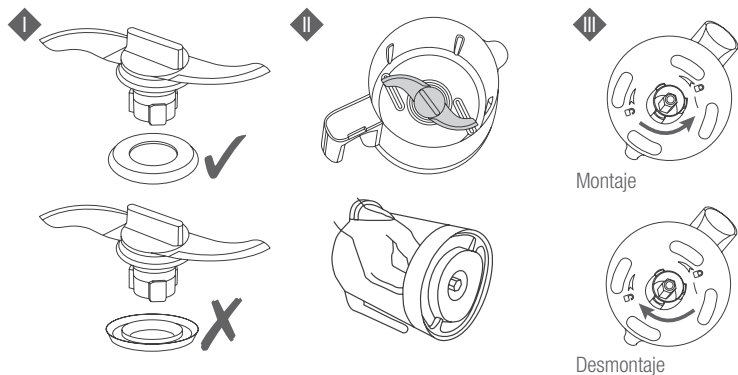

Nota: La cuchilla de calidad Sabatier, fabricada en Francia, está hecha con una clase específica de acero utilizada para los cuchillos de cocinero, un acero inoxidable muy duro y muy afilado. Son por tanto cuchillas afiladas que permiten realizar una mezcla de gran calidad y precisión.

Para limpiarla se recomienda:

- Lavarla inmediatamente después usarla
- Evitar el lavavajillas
- Secar la cuchilla después de lavarla (sin dejar que se seque al aire)
- Guardarla seca
- En caso de que aparezcan manchas: métala en un baño de vinagre durante 5 min y frote con una esponja ligeramente abrasiva. Aclare bien y seque

- Para desmontar la tapa y la junta de la tapa:

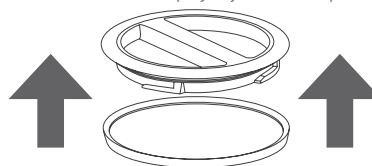

- Limpie el cuerpo del aparato con una esponja mojada y producto lavavajillas.
- No meta nunca comida o caldo en la cubeta, ya que eso dañaría la cubeta de acero inoxidable.
- Si utiliza el vaso para llenar la cubeta de agua, asegúrese de que está perfectamente limpio sin restos de comida y caldo.
- Lave y aclare frecuentemente la cubeta. Algunas calidades de agua y algunos usos pueden acentuar el depósito de cal en la cubeta. Una cubeta mal conservada puede deteriorar en gran medida el acero inoxidable.

11. DESCALCIFICACIÓN

- Se recomienda hacerla cada 50 ciclos de cocción.
 - Utilice exclusivamente vinagre de alcohol alimentario o el producto de limpieza BÉABA® para Babycook®.
 - No utilice nunca producto desincrustante químico o desincrustante de cafetera en la cubeta.
1. Desenchufe el aparato, la descalcificación se hace en frío sin ciclo de calentamiento
 2. Vierta en la cubeta una mezcla de 100 ml de agua y 100 ml de producto de mantenimiento BÉABA® para Babycook®.
 3. Deje reposar una noche entera con la tapa abierta.
 4. Vacíe el contenido de la cubeta removiendo el producto.
 5. Aclare la cubeta al menos 2 veces con agua limpia vaciando cada vez el contenido.
 6. Vuelva a poner la tapa.
 7. Lance un ciclo de calentamiento de 45 min. con agua limpia en la cubeta (nivel máx) sin alimentos,
 8. Aclare bien el vaso con agua limpia antes de volver a usarlo



Nota: En función de la naturaleza del agua del grifo podrá tener que descalcificar el aparato con mayor frecuencia.

12. PREGUNTAS / RESPUESTA

En la página web de BÉABA® se presenta una actualización detallada.

| | |
|---|---|
| El producto no funciona | <ul style="list-style-type: none"> • Asegúrese de que el aparato está conectado a la red eléctrica. • Compruebe que el vaso está bloqueado en la base y que la tapa está cerrada. |
| El vaso tiene fugas | <ul style="list-style-type: none"> • Compruebe que la tapa está bien colocada. • Compruebe que el cestillo (o el Rice Cooker) está bien colocado en el vaso • Compruebe el montaje de la junta en la cuchilla (mire el apartado MANTENIMIENTO Y LIMPIEZA). • Compruebe el estado de la junta de la cuchilla y cámbiela en caso necesario. • Compruebe que la cuchilla está bien encajada. A-5 |
| La fruta y verdura no están cocidas al final del ciclo. | <ul style="list-style-type: none"> • No queda agua en el depósito : <ul style="list-style-type: none"> - La cantidad inicial de agua era muy baja. Vuelva a llenar la cubeta y lance un nuevo ciclo. - Los resultados de calentamiento disminuyen: lance uno o más ciclos de descalcificación (vea el apartado DESCALCIFICACIÓN). - En caso contrario, llame a SPV |

| | |
|--|---|
| El Babycook® pita al comienzo del ciclo de calentamiento | <ul style="list-style-type: none"> • El circuito de vapor puede estar obstruido. • Detenga de inmediato el ciclo pulsando un botón  • No abra la tapa y espere a que el aparato se enfríe del todo antes de abrir la tapa • Compruebe que el agujero de la tapa del vaso y la junta no están obstruidos. • En caso contrario, desobstrúyalos. |
| Hay un ruido anormal en el Babycook® durante la mezcla | Monte correctamente la junta en la cuchilla (véanse Instrucciones - apartado MANTENIMIENTO Y LIMPIEZA) |

13. INFORMACIÓN TÉCNICA

- Suministro eléctrico: 220-240 V 50/60 Hz
- Potencia: 400 Watts (400 W resistencia de calentamiento / 135 W: motor)

WIFI :

- Rango de frecuencia: 2,4 GHz to 2.4835 GHz
- Potencia máxima de transmisión: 20 dBm

Temperatura de utilización: 10 a 40°C

14. MANUAL DE COCCIÓN

Este manual de cocción se presenta a título indicativo para permitirle ajustar el tiempo de cocción en modo manual.

Puede utilizar el modo automático para calcular automáticamente los tiempos de cocción desde el programa "Ayuda para cocinar"

| | ALIMENTOS | TIEMPO DE COCCIÓN |
|---------------------|---|-------------------|
| COCER | Verdura * | |
| | Patatas ** | +/- 24 min. |
| | Zanahorias* | +/- 24 min. |
| | Nabos * | +/- 24 min. |
| | Judías verdes | +/- 24 min. |
| | Calabacines | +/- 18 min. |
| | Puerros | +/- 18 min. |
| | Guisantes | +/- 24 min. |
| | Calabaza* | +/- 18 min. |
| | Coliflor | +/- 24 min. |
| | Fruta | |
| | Manzanas | +/- 13 min. |
| | Peras | +/- 18 min. |
| | Fresas | +/- 13 min. |
| | Albaricoques | +/- 18 min. |
| | Piña | +/- 24 min. |
| | Carne roja | +/- 24 min. |
| Carne blanca | +/- 24 min. | |
| Pescado | +/- 24 min. | |
| Féculas | | |
| Arroz*** | +/- 24 min. | |
| Pasta *** | +/- 24 min. | |
| CALENTAR | Potito (tiempo variable según la cantidad) | +/- 15 min. |
| DÉSCONGELAR | Potito | +/- 24 min. |

* Cortada en dados de 1 cm x 1 cm.

** Tiempo aproximado de cocción para un cestillo lleno (unos 600 gr).

*** Utilice el cestillo Pasta Rice Cooker que se vende aparte.

Para la función calentar, la temperatura inicial también puede influir en el tiempo de calentamiento.

Para la función descongelar, puede ser conveniente un segundo ciclo en función de la cantidad

15. GARANTÍA

Babycook Smart® cuenta con una garantía de 24 meses desde la fecha de compra. Dicha garantía se aplica a un uso normal y de acuerdo con las instrucciones disponibles en los distintos soportes de información asociados al producto y/o publicados en las páginas web de nuestras marcas. Durante ese período, se garantiza la reparación gratuita de cualquier fallo resultante de un defecto de material o de un defecto de fabricación. Esta garantía se somete a la evaluación final del importador.

- Para cualquier asistencia o información complementaria, consulte la página web de BÉABA® o póngase en contacto con el servicio al consumidor de Beaba.
- Si detecta algún fallo, consulte antes el manual de instrucciones.
- Si no encuentra una respuesta clara en el manual, póngase en contacto con el servicio de atención al cliente en la página web www.beaba.com.

Disfrute de 3 años más de garantía registrando el producto en la aplicación Béaba&yo.

CADUCIDAD DE LA GARANTÍA

- En caso de utilización inadecuada, de fallo de conexión, de utilización de piezas o accesorios no originales, de negligencia, y en caso de defectos causados por humedad, fuego, inundaciones, rayos o catástrofes naturales.
- En caso de modificaciones y/o reparaciones no autorizadas realizadas por terceras personas.
- En caso de transporte inadecuado del aparato sin un buen embalaje, así como a falta de la presente tarjeta de garantía o de la prueba de compra.
- Por otra parte, la garantía no cubre los cables de alimentación y los enchufes.

Se excluye cualquier otra responsabilidad, concretamente en términos de daños indirectos.

Para mayor información, descargue la aplicación Beaba & Yo en la App Store o en Google Play.

